

# Gebrauchsanweisungen

# GEBRAUCHSANWEISUNGEN



## 1 **Allgemeine Hinweise**

- Einleitung
- Checkliste für die Rückgabe
- Allgemeine Warnhinweise

## 2 **Scheinwerfer**

- Par 36
- Par 56
- LED Pin Spot
- LED Scheinwerfer
- LED PRO Scheinwerfer
- LED Tour Spot
- Verfolger

## 3 **Discolicht**

- Lichteffekt
- Discokugel 20cm
- Discokugel 40cm
- UV-Röhre
- UV-Fluter
- Stroboskop (Blitzlicht)
- Mini-Laser
- Scanner

## 4 **Nebel**

- Nebelmaschine klein
- Nebelmaschine gross
- Bodennebelmaschine

## 5 **Stative**

- Lichtstativ
- Tonstativ
- Mikrofonstativ

## 6 **Lichtsteuerung**

- Einzeldimmer
- DMX Pult

## 7 **Musikanlagen**

- Aktiv Lautsprecher
- Medium Set
- PA Anlage
- Double PA Set
- DJ-Mixer
- Shure Mikrofon

# **ALLGEMEINE HINWEISE**



**Einleitung**

**Checkliste für die Rückgabe**

**Allgemeine Warnhinweise**



# EINLEITUNG

---

Geschätzte Kundin, geschätzter Kunde

Wir freuen uns, dass wir Deinen deinen Event mit unserer Technik unterstützen dürfen. In den vorliegenden Gebrauchsanweisungen findest Du Anleitungen zur Bedienung der gemieteten Geräte. Zudem haben wir jeweils verschiedene Tipps & Tricks für einen optimalen Einsatz zusammengestellt.

**Besonders wichtig sind die allgemeinen und produktspezifischen Warnhinweise.** Um einen möglichst gefahrlosen Betrieb mit dem Material sicherzustellen, müssen der Mieter und alle Personen, die mit der Installation, Inbetriebnahme, Bedienung und Anwendung der Geräte zu tun haben, die allgemeinen und produktspezifischen Warnhinweise sowie die Gebrauchsanleitungen der gemieteten Geräte lesen und befolgen.

**Der Mieter ist für die Einhaltung dieser Warnhinweise und Anleitungen verantwortlich.** lichtmeister und die meisterwerk GmbH übernehmen keine Haftung für Folgeschäden durch die Nichtbeachtung der Gebrauchsanweisungen, Anleitungen und Warnhinweise!

Bitte beachte auch die Hinweise zur korrekten Rückgabe des Materials, damit diese möglichst schnell und unkompliziert erfolgen kann.

Nun wünschen wir dir viel Spass mit den Geräten und einen erfolgreichen Event!

Dein lichtmeister-Team

PS: Kritik und Ideen von Kunden sind die Grundlage für die Weiterentwicklung von lichtmeister. Teile uns deine Meinung bitte auf [www.lichtmeister.ch/feedback-geben.html](http://www.lichtmeister.ch/feedback-geben.html) mit. Vielen Dank!

# CHECKLISTE FÜR DIE RÜCKGABE

---



Bitte gehe diese Checkliste beim Abräumen durch, damit die Rückgabe reibungslos funktioniert.

**Beschädigtes Gerät**

Wenn ein Gerät beschädigt wurde oder nicht mehr funktioniert, bitten wir um eine schnellstmögliche Kontaktaufnahme (079 323 15 03 / [gabriel@lichtmeister.ch](mailto:gabriel@lichtmeister.ch)). Bitte weise uns bei der Rückgabe auf das beschädigte Gerät hin.

**Material komplett zurückbringen**

Bitte überprüfe anhand der mitgegeben Rechnung/Quittung, ob die Ware komplett ist. Auf der Rückseite mit den Abholhinweisen sind auch das Zusatzmaterialien wie Kabel und Kisten eingetragen.

**Pünktliche Rückgabe!**

Die Rückgabe muss pünktlich zur vereinbarten Zeit erfolgen (falls nichts anderes vereinbart um 17.00 Uhr). Wir nehmen die Ware im Lager an, wo diese abgeholt wurde.

**Saubere Ware**

Wenn die Kabel/Geräte dreckig und/oder klebrig sind, säubere diese bitte vor der Rückgabe vorsichtig. Ansonsten wird eine Reinigungsgebühr von 40 Franken erhoben.

**Kabelmaterial**

Rolle die Kabel bitte sorgfältig mit der Hand auf (nicht über den Ellbogen). Für nicht aufgerolltes Kabelmaterial verrechnen wir 20 Franken.



Wir freuen uns zudem sehr über **Fotos, Flyer und andere coole Impressionen** deines Events.



# ALLGEMEINE WARNHINWEISE

Die Benutzung von technischem Equipment bringt Gefahren mit sich. Darum sind vor der Inbetriebnahme der Geräte die entsprechenden Gebrauchsanweisungen und Warnhinweise, sowie die folgenden allgemeinen Warnhinweise zu lesen.

**Wir übernehmen keine Haftung für Schäden, die aus der Nichtbeachtung der Anleitung und Hinweise resultieren!**



## Hinweise zu den Geräten

- Für produktspezifische Anleitungen und Hinweise muss die Gebrauchsanweisung des Gerätes konsultiert werden.
- Die Geräte dürfen nicht geöffnet, aufgeschraubt oder eigenmächtig repariert werden.
- Eigenmächtige Veränderungen an dem Gerät sind verboten sind
- Beim Transport ist auf eine angebrachte Verpackung zu achten. Verwende, falls mitgegeben, unsere Kisten/Boxen/Taschen.
- Vor der Inbetriebnahme sind die Geräte auf Schäden zu kontrollieren. Beschädigte Geräte dürfen nicht in Betrieb genommen werden und müssen lichtmeister unverzüglich gemeldet werden.

## Installationshinweise

- Die Verantwortung für eine sichere Installation obliegt dem Mieter/Käufer. Für Schäden, die durch unsachgemässe Installation und unzureichende Sicherheitsvorkehrungen entstehen, kann die meisterwerk GmbH nicht haftbar gemacht werden.
- Alle Geräte sicher installieren und Montage überprüfen. Achtung: An der Decke oder an Stativen befestigte Geräte können beim Herabstürzen zu schweren Verletzungen führen! Wenn Du Zweifel an der Sicherheit einer Installationsform hast, installiere das Gerat NICHT!
- Es gibt eine Fülle von Vorschriften zur Überkopfmontage von Geräten in öffentlichen und gewerblichen Bereichen. Diese können hier nicht wiedergegeben werden. Für die Beschaffung und Einhaltung der geltenden Sicherheitsvorschriften ist der Betreiber verantwortlich.
- Hängende Geräte müssen mit einem Sicherheitsseil (Safety) abgesichert werden. Diese können auf Anfrage kostenlos bei uns ausgeliehen werden.
- Schrauben nie zu fest zudrehen, da die Geräte sonst Risse bekommen können.
- Kabel nie mit Gewalt anschliessen oder entfernen.
- Die Stromkabel sollten so installiert werden, dass niemand darüber stolpern kann. Die Kabel sind dem Boden entlang mit speziellem Klebeband abzukleben (Gaffa-Tape) oder mit Kabelbrücken abzudecken.

## **Achtung: Strom!**

- Alle Geräte dürfen nur an Stromnetzen mit 220-250V und 50 Hz Wechselspannung betrieben werden.
- Die Geräte dürfen niemals an einen Dimmer angeschlossen werden (Ausnahme: Par 36 und Par 56)
- Netzstecker sind nur an Schutzkontakt-Steckdosen anzuschliessen.
- Stromkabel können durch Quetschung oder durch scharfe Kanten beschädigt werden. Die Kabel sind darum vor der Benutzung zu überprüfen. Beschädigte Kabel dürfen nie verwendet werden.
- Beim Umgang mit Strom ist Vorsicht geboten! Netzteile, Kabel und Anschlüsse dürfen NIE mit feuchten Händen berührt werden.

## **Anwendungshinweise**

- Sollte ein Gerät beschädigt werden, muss die Stromzufuhr sofort unterbrochen werden. Beschädigte Geräte dürfen nicht mehr in Betrieb genommen werden und müssen lichtmeister unverzüglich gemeldet werden.
- Die Geräte sind nicht für den Aussenbetrieb gebaut und dürfen nur im Innern (indoor) betrieben werden (Ausnahme: LED Tour Spot und LED UV Fluter)
- Die Geräte dürfen nie hoher Feuchtigkeit, Flüssigkeiten oder Staub ausgesetzt werden
- Die Geräte dürfen nicht anders verwendet werden, als in den entsprechenden Gebrauchsanweisungen vorgesehen. Ansonsten kann es zu Produktschäden kommen. Für die damit verbundenen Gefahren, wie z. B. Kurzschluss, Brand, Stromschlag, Abstürze usw. übernehmen wir keine Haftung.
- Wurde ein Geräte von einem kalten in einen warmen Raum gebracht, dürfen diese nicht sogleich in Betrieb genommen werden. Dabei entstünde Kondenswasser, welches das Gerät zerstören kann. Das Gerät darf erst eingeschaltet werden, wenn es Zimmertemperatur erreicht hat!
- Bei Lasern: Die zugängliche Laserstrahlung ist gefährlich für das Auge. Beachte daher unbedingt die Warnhinweise in der Gebrauchsanweisung sowie die Broschüre „Schall und Laser bei Veranstaltungen – das müssen Veranstalter wissen“ des Bundesamtes für Gesundheit in diesem Ordner
- Der Schallpegel von Musikanlagen kann zu Gehörschäden führen. Beachte daher unbedingt die Warnhinweise in der Gebrauchsanweisung sowie die Broschüre „Schall und Laser bei Veranstaltungen – das müssen Veranstalter wissen“ des Bundesamtes für Gesundheit in diesem Ordner

# SCHEINWERFER



**Par 36**

**Par 56**

**LED Pin Spot**

**LED Scheinwerfer**

**LED PRO Scheinwerfer**

**LED Tour Spot**

**Verfolger**





## Produktspezifikationen

- |                       |        |            |         |
|-----------------------|--------|------------|---------|
| • Mietpreis           | 5 CHF  | • Leistung | 40 Watt |
| • Occasions-Kaufpreis | 40 CHF | • Gewicht  | 1 kg    |

## Features

- enger Lichtstrahl
- ideal zum Anstrahlen von Spiegelkugeln und als Pin Spot
- Farben durch Farbkappen möglich (auf Anfrage, inkl.)
- mit Einzeldimmer (nicht inkl.) dimmbar

## Warnhinweise

- nur Farbkappen von lichtmeister verwenden
- nichts auf oder vor die Scheinwerfer stellen
- abkühlen lassen, bevor man Scheinwerfer nach Gebrauch berührt!
- NIE ohne Metallring betreiben
- Gehäuse des Par 36 wird während Betrieb heiss (Achtung: Verbrennungsgefahr!)
- Leuchtmittel nicht selber auswechseln. Wenn das Leuchtmittel beschädigt oder verformt ist, Betrieb sofort beenden. Leuchtmittel nicht berühren
- 0.5 m Mindestabstand zu entflammaren Oberflächen einhalten
- Allgemeine Warnhinweise beachten: [www.lichtmeister.ch/warnhinweise](http://www.lichtmeister.ch/warnhinweise)



## Bedienungsanleitung

- 1) ggf. Farbkappen anbringen
  - a) die beiden hervorstehenden Ecken des Metallrings auf dem Leuchtmittel zusammendrücken und den Ring vorsichtig herausnehmen (siehe Bild)
  - b) Farbkappe vorsichtig auf Par 36 setzen
  - c) den Metallring wieder zusammendrücken, vorsichtig auf die Farbkappe legen und vorsichtig loslassen



- 2) Scheinwerfer an vorgesehener Vorrichtung befestigen
- 3) Gerät an Strom anschliessen
- 4) am Schluss Par 36 ausstecken und abkühlen lassen!

## DMX-Steuerung

Siehe separate Anleitung.

## Tipps & Tricks

- für Dimm-Effekte an Dimmer anschliessen
- Farbkappen für farbiges Licht verwenden
- um zweifarbigen Effekt bei der Discokugel hervorzurufen, zwei verschiedenfarbige Par 36 aus entgegengesetzten Richtungen auf die Kugel richten
- Lichtstative für einfachere Installation empfohlen

## optionales Zubehör

- Farbkappen                      gratis, auf Anfrage
- Dimmer                            15 CHF/Woche
- Discokugel                      15 CHF/Woche
- Lichtstativ                      30 CHF/Woche

## Checkliste für korrekte Rückgabe

- Gerät und Kabel ggf. mit leicht feuchtem Lappen (nicht zu nass!) reinigen.
- Farbkappen und Dimmer nicht vergessen!
- im mitgegebenen Behälter (Tasche/Kiste) zurückbringen



## Produktspezifikationen

- |                       |        |            |          |
|-----------------------|--------|------------|----------|
| • Mietpreis           | 10 CHF | • Leistung | 300 Watt |
| • Occasions-Kaufpreis | 55 CHF | • Gewicht  | 2 kg     |

## Features

- bildet hellen Lichtkegel
- ideal für Theaterveranstaltungen und zum Ausleuchten
- Farben durch Spezialfolien möglich
- für präzisere Lichtbegrenzung (für Theater empfohlen) Torblenden anbringen

## Warnhinweise

- nichts auf oder vor die Scheinwerfer stellen
- nur Spezialfarbfolien von lichtmeister verwenden
- mit Abstand zu brennbarem Material gebrauchen
- nur mit dem Schutzgitter betreiben, da das Leuchtmittel explodieren kann
- Gehäuse des Par 56 wird während Betrieb heiss (Achtung: Verbrennungsgefahr!)
- Leuchtmittel nicht selber auswechseln, Leuchtmittel nicht berühren
- abkühlen lassen, bevor man Scheinwerfer nach Gebrauch berührt!
- Farbfolien in dafür vorgesehener Halterung anbringen (Achtung: sonst Schmelzgefahr!)
- Allgemeine Warnhinweise beachten: [www.lichtmeister.ch/warnhinweise](http://www.lichtmeister.ch/warnhinweise)



## Bedienungsanleitung



Gitter für Farbfolie und Leuchtmittel-Schutz

- 1) ggf. Farbfolien anbringen
  - a) Bügel der Gitterhalterung oben zurückziehen und Gitter herausnehmen
  - b) das Gitter ist gleichzeitig auch Halterung für die Farbfolie: das Gitter vorsichtig auseinanderziehen (siehe Bild) und die Farbfolie passend dazwischen schieben
  - c) das Gitter vorsichtig zusammendrücken und dann wieder passend in die Gitterhalterung einfügen (zuerst Bügel zurückziehen, dann Gitter so reinschieben, dass es von allen vier Klammern gehalten wird)  
**ACHTUNG:** auch wenn keine Farbfolien verwendet werden, muss das Gitter zwingend drin sein! (Schutz bei möglicher Explosion des Leuchtmittels)
- 2) Par 56 an der vorgesehenen Vorrichtung befestigen und an Strom anschliessen
- 3) für Demontage den Par 56 ausstecken und abkühlen lassen. Danach ggf. die Farbfolie wieder aus dem Gitter nehmen

## Tipps & Tricks

- für Dimm-Effekte an Dimmer anschliessen
- Torblenden für präziseren Lichtkegel verwenden
- Lichtstative für einfachere Installation empfohlen

## optionales Zubehör

- Torblende 5 CHF/Woche
- Spezialfarbfolien gratis, auf Anfrage
- Dimmer 15 CHF/Woche
- Ersatzleuchtmittel gratis, auf Anfrage
- Bodenstativ 5 CHF/Woche

## Checkliste für korrekte Rückgabe

- Maschine und Kabel ggf. mit leicht feuchtem Lappen (nicht zu nass!) reinigen
- Spezialfarbfolien, Torblenden und Dimmer nicht vergessen!
- im mitgegebenen Behälter (Tasche/Kiste) zurückbringen



## Produktspezifikationen

- |                       |        |            |        |
|-----------------------|--------|------------|--------|
| • Mietpreis           | 10 CHF | • Leistung | 4 Watt |
| • Occasions-Kaufpreis | 95 CHF | • Gewicht  | 0.4 kg |

## Features

- bildet scharfen Lichtstrahl: ideal für punktuelle Ausleuchtung
- weiss und viele weitere Farben sowie automatische Farbwechsel einstellbar
- erhitzt nicht, dank der LED-Technik

## Warnhinweise

- Linse nicht entfernen
- nicht dimmbar, darf nicht an Dimmer angeschlossen werden!
- Allgemeine Warnhinweise beachten: [www.lichtmeister.ch/warnhinweise](http://www.lichtmeister.ch/warnhinweise)



## Bedienungsanleitung

1. Gerät sicher installieren und mit Adapter (inkl.) an Strom anschliessen
2. Lichtkegel auf gewünschtes Ziel richten
3. Durch wiederholtes drücken des Knopfes auf der Rückseite das gewünschte Programm auswählen (1-3 Farbwechsel, 4-10 Fixfarben)

## Tipps & Tricks

- optimale Distanz zur 20cm Kugel 1-2m
- optimale Distanz zur 40cm Kugel 2-3m, wir empfehlen 2 Spots von 2 Seiten

## optionales Zubehör

- Discokugel 20cm 15 CHF/Woche
- Discokugel 40cm 40 CHF/Woche
- Lichtstativ 30 CHF/Woche

## Checkliste für korrekte Rückgabe

- Maschine und Kabel ggf. mit leicht feuchtem Lappen (nicht zu nass!) reinigen
- im mitgegebenen Behälter (Tasche/Kiste) zurückbringen



## Produktspezifikationen

- |                       |         |            |         |
|-----------------------|---------|------------|---------|
| • Mietpreis           | 20 CHF  | • Leistung | 21 Watt |
| • Occasions-Kaufpreis | 110 CHF | • Gewicht  | 2 kg    |

## Features

- vielseitiger Alleskönner für kleine und grosse Events
- ideal für Farbeffekte und Ambiente-Beleuchtung
- viele Fixfarben, Farbwechsel im Musiktakt und automatische Farbwechsel
- kann mit externer Lichtsteuerung (nicht inkl.) gesteuert werden
- keine Hitzeentwicklung, kompakt und geringer Stromverbrauch
- einfache Stromversorgung mehrerer Scheinwerfer dank serieller Verkabelung

## Warnhinweise

- sicher und standhaft befestigen
- Schrauben nicht zu fest zudrehen, da das Plastikgehäuse sonst Risse bekommt
- nicht dimmbar, darf nicht an Dimmer angeschlossen werden!
- Allgemeine Warnhinweise beachten: [www.lichtmeister.ch/warnhinweise](http://www.lichtmeister.ch/warnhinweise)



## Bedienungsanleitung

Der LED-Scheinwerfer wird durch 4 Knöpfe auf der Hinterseite bedient.

Mode: für die Durchwahl im Menü

Setup: für die Durchwahl im Untermenü

Up/Down: Rauf und Runter der Zahlenwerte

MODE-Taste wiederholt drücken, bis der gewünschte Menüpunkt erreicht ist. Nun kann mit der SETUP-, UP- und DOWN-Taste die Einstellung vorgenommen werden. Folgend repräsentiert "xxx" immer die Zahl, die durch UP und DOWN verkleinert bzw. vergrößert werden kann.

### HÄUFIG VERWENDETE FUNKTIONEN

Sehr oft wird der Soundmodus verwendet. Durch ein im LED Scheinwerfer eingebautes Mikrofon, wechselt die Lichtfarbe passend zur Musik.

<b>MODE</b>	<b>SETUP</b>	<b>UP/DOWN</b>
<b>Soundmodus</b> <b>So-x</b> Soundmodus - Farbwechsel im Musiktakt	<b>So-x</b> Soundmodus	<b>So-1 – So-16</b> vorprogrammierte Farbfolgen 1 bis 16
	<b>SJ-x</b> Sensibilität des Mikrofons	<b>SJ-1 – SJ-8</b> Sensibilität auf die Musik 1 bis 8

Um eine statische Fixfarbe zu erhalten, eignet sich der Colour-Modus. Dieser enthält 15 vorprogrammierte Farben, was die Einstellung einer Farbe einfacher macht.

<b>MODE</b>	<b>SETUP</b>	<b>UP/DOWN</b>
<b>Colour-Modus</b> <b>CL-x</b> für das Aufrufen von Fixfarben oder Stroboskop (Blitz)	<b>CL-x</b> vorprogrammierte Farben	<b>CL-0 – CL-15</b> Farbe - verschiedene Farben CL0 schwarz, CL1 rot, CL2 grün usw.
	<b>FSxx</b> Flash - blitzt in der eingestellten Farbe	<b>FS00 – FS15</b> Blitzrate 0 bis 15 FS00 ohne, FS1 langsam - FS15 schnell

### WEITERE FUNKTIONEN

Andere Funktionen sind zum Beispiel das Mischen von Farben, der automatische Farbwechsel und die Adressierung für eine externe Lichtsteuerung.

<b>MODE</b>	<b>SETUP</b>	<b>UP/DOWN</b>
<b>RGBA-Farbmischung</b> <b>rxxx</b> Farbe selber abmischen + Stroboskop (Blitz)	<b>rxxx</b> Anteil von Rot	<b>r000 – r255</b> Helligkeit Rot: 0 bis 255 (255=100%)
	<b>Gxxx</b> Anteil von Grün	<b>G000 – G255</b> Helligkeit Grün: 0 bis 255 (255=100%)
	<b>bxxx</b> Anteil von Blau	<b>b000 – b255</b> Helligkeit Blau: 0 bis 255 (255=100%)
	<b>Axxx</b> Anteil von Amber	<b>A000 – A255</b> Helligkeit Amber: 0 bis 255 (255=100%)
	<b>FSxx</b> Flash - Einstellung der Blitzrate	<b>FS00 – FS15</b> Blitzrate FS00 ohne, FS1 langsam - FS15 schnell



<b>MODE</b>	<b>SETUP</b>	<b>UP/DOWN</b>
<b>Auto-Modus</b> <b>AF-x / AJ-x / A-JF</b> automatischer Farbwechsel – diverse Varianten und Geschwindigkeiten wählbar	<b>AF-x</b> Fade-Modus – weiche Farbübergänge	<b>AF-1 – AF-16</b> verschiedene vorprogrammierte Fade-Modi 1 bis 16
	<b>AJ-x</b> Farbwechsel – harte Farbwechsel	<b>AJ-1 – AJ-16</b> verschiedene vorprogrammierte Farbwechsel 1 bis 16
	<b>SPxx</b> Speed – Einstellen der Geschwindigkeit	<b>SP01 – SP16</b> Geschwindigkeit des automatischen Farbwechsels von 1 bis 16
	<b>A-JF</b> harte und weiche Wechsel gemischt	

<b>Adressierung</b> <b>dxxx</b> (xxx = Zahlen) Adressierung – falls das Gerät mit einem Steuerpult bedient wird	<b>dxxx</b> Adresse zuweisen - Zahl ändern	<b>d001 – d512</b> Zuweisung der Adressierungsnummer 0 bis 512
	<b>Ch0x</b> Kanalmodus zuweisen	<b>Ch01-Ch08</b> definiert, wie viele Kanäle auf dem DMX-Pult belegt werden

<b>Geräteeinstellungen</b> <b>don / doff</b> diverse Einstellungen am Gerät	<b>don / doff</b> Display	<b>don</b> Display bleibt auch bei Nichtgebrauch an
		<b>doFF</b> Display schaltet bei Nichtgebrauch nach ca. 10 Sekunden ab
	<b>Stnd / reu</b> Displayschrift Ausrichtung	<b>Stnd</b> Displayschrift ist „normal“ (siehe Abbildung oben)
		<b>reu</b> Displayschrift ist „auf dem Kopf“

### MASTER/SLAVE-KETTEN

Im Master/Slave-Modus werden mehrere LED-Scheinwerfer mit XLR-Kabeln (auf Anfrage, inkl.) zusammengeschlossen. Ein LED-Scheinwerfer - der „Master“ - fungiert dann als Steuerungseinheit. Alle anderen LED-Scheinwerfer - die „Slaves“ - übernehmen automatisch die Einstellung des „Master“.

- 1) vom „Master“-LED-Scheinwerfer wird ein XLR-Kabel beim „DMX OUT“ angeschlossen und beim nachfolgenden „Slave“ in „DMX IN“ eingesteckt
- 2) XLR-Kette von LED-Scheinwerfern zu LED Scheinwerfer wie in 1) fortführen
- 3) alle „Slaves“ auf **d001** adressieren (siehe Tabelle Adressierung)
- 4) Master wie gewünscht (siehe Tabellen oben) einstellen. Alle Slaves übernehmen nun automatisch diese Einstellung.

## DMX-Steuerung

Siehe separate Anleitung.

## Tipps & Tricks

### PARTY

- Soundmodus verwenden
- von Lichtstativ auf Gäste hinab richten
- Blitzrate verwenden für Stroboskopeffekt

### AMBIENTE

- nur eine statische Fixfarbe
- LED-Scheinwerfer mit Doppelbügel auf Boden stellen und an Wand hochleuchten

### ALLGEMEIN

- Zur Strominstallation Geräteverlängerungskabel verwenden (auf Anfrage gratis ausleihbar). Damit können mehrere LED-Scheinwerfer seriell mit Strom versorgt werden, so benötigt man lediglich eine Steckdose und kann bis zu max. 30 LED-Scheinwerfer miteinander verbinden. ACHTUNG: Nur die gleichen Geräte zusammenschliessen. Niemals verschiedene Gerätetypen so verbinden.



- Zur gleichzeitigen Programmierung von mehreren Scheinwerfern können diese mit XLR-Kabeln verbunden werden (siehe „MASTER/SLAVE“).

## optionales Zubehör

- XLR-Kabel                      gratis
- Geräteverl.kabel            gratis
- DMX-Pult                      55 CHF/Woche

## Problembhebung

- 1) Alle LED-Scheinwerfer an Strom angeschlossen? Sitzt Stecker hinten genug?
- 2) Blitzen Fixfarben? Blitzrate auf FS00 setzen! (siehe Anleitung zu Fixfarben)
- 3) Nervöses Gelfacker? XLR-Kabel auf Wackelkontakt überprüfen. Es darf nur ein Scheinwerfer als "Master" fungieren, alle anderen müssen "Slaves" sein.

## Checkliste für korrekte Rückgabe

- Gerät und Kabel ggf. mit leicht feuchtem Lappen (nicht zu nass!) reinigen.
- alle Kabel sammeln und korrekt zusammenrollen
- im mitgegebenen Behälter (Tasche/Kiste) zurückbringen

# LED Pro Scheinwerfer lichtmeister



## Produktspezifikationen

- |                       |         |            |          |
|-----------------------|---------|------------|----------|
| • Mietpreis           | 35 CHF  | • Leistung | 150 Watt |
| • Occasions-Kaufpreis | 325 CHF | • Gewicht  | 3,9 kg   |

## Features

- vielseitiger Alleskönner für Bühnen und grössere Events
- ideal für helle Ambiente-Beleuchtung und farbiges Licht
- viele Fixfarben, Farbwechsel im Musiktakt und automatische Farbwechsel
- riesiges Farbspektrum: auch warme Farben, Pastelltöne und UV möglich
- kann auch mit externer Lichtsteuerung (nicht inkl.) gesteuert werden
- keine Hitzeentwicklung, kompakt und geringer Stromverbrauch
- einfache Stromversorgung mehrerer Scheinwerfer dank serieller Verkabelung

## Warnhinweise

- sicher und standhaft befestigen
- darf nicht an Dimmer angeschlossen werden!
- Allgemeine Warnhinweise beachten:  
[www.lichtmeister.ch/warnhinweise](http://www.lichtmeister.ch/warnhinweise)



## Bedienungsanleitung

Der LED-Scheinwerfer wird durch 4 Knöpfe auf der Hinterseite bedient.

MODE: für die Durchwahl im Menü

ENTER: als Bestätigungstaste

UP/DOWN: Rauf und Runter der Zahlenwerte

Um das Bedienfeld zu entsperren MODE-Taste **lange** gedrückt halten, bis Display aufleuchtet. Nun MODE-Taste wiederholt durch das Menü drücken, bis die gewünschte Funktion (Soundmodus, Colour-Modus usw.) erreicht ist. Nun kann mit der ENTER, UP- und DOWN-Taste die Einstellung vorgenommen werden. Folgend repräsentiert "xxx" immer die Zahl, die durch UP und DOWN vergrößert bzw. verkleinert werden kann.

### Soundmodus

Sehr oft wird der **Soundmodus** verwendet. Durch ein im LED PRO eingebautes Mikrofon, wechselt die Lichtfarbe passend zur Musik. MODE-Taste drücken, bis **So-x** steht, nun mit UP/DOWN die Sensibilität eingeben.

MODE (Funktion)	UP/DOWN
<b>Soundmodus</b> <b>So-x</b> Farbwechsel im Musiktakt	<b>So-1 – So-30</b> Sensibilität auf die Musik 1 bis 30

### statische Fixfarbe

Um eine **statische Fixfarbe** zu erhalten, eignet sich der Colour-Modus. Hier kann aus 63 vorprogrammierte Farben gewählt werden. MODE-Taste drücken, bis **C-x** erreicht ist. Nun mit UP/DOWN gewünschten Farbe auswählen.

MODE	UP/DOWN
<b>Colour-Modus</b> <b>C-x</b> für das Wählen von Fixfarben	<b>C-0 – C-63</b> Farbe – verschiedene Farben C-01 rot, C-02 grün usw.

### Programm

Programme sind vorprogrammierte Abläufe wie Farbwechsel und Farbspiele, die automatisch abgespielt werden können. MODE-Taste drücken, bis **P-xx** erreicht ist. Nun mit UP/DOWN gewünschtes Programm eingeben.

MODE	UP/DOWN
<b>Programm-Modus</b> <b>P-xx</b> Programmauswahl	<b>P-01 – 07</b> P-01: harter Farbwechsel P-02: harter Farbwechsel P-03: Fade mit kurzen Stopps P-04: harter Farbwechsel P-05: normaler Fade P-06: Soundmodus und Fade kombiniert P-07: normaler Soundmodus

Bei diesen Programmen (**P-xx**) kann zusätzlich die Geschwindigkeit der einzelnen Farbwechsel und auch die Geschwindigkeit derer Übergänge bestimmt werden:

Drücke zum Einstellen der **Übergangs-Geschwindigkeit** einmal auf ENTER (während Du im **P-xx** Mode bist) und wähle mit UP/DOWN die Geschwindigkeit an ("00" ist die niedrigste, "30" die höchste Geschwindigkeit).

Drücke zum Einstellen der **Farbwechsel-Geschwindigkeit** ein weiteres mal auf ENTER (während Du im **P-xx** Mode bist) und wähle mit UP/DOWN die Geschwindigkeit an ("00" ist die niedrigste, "30" die höchste Geschwindigkeit).

### DMX Adressierung

Der LED Scheinwerfer PRO kann auch über DMX-Lichtsteuerungen angesteuert. Hierzu muss der Scheinwerfer über XLR-Kabel (auf Anfrage, inkl.) verbunden werden. Drücke dann die MODE-Taste bis **Axxx**, um die gewünschte DMX-Adresse (0-512) einzugeben.

Zusätzlich kann unter **Axxx** auch bestimmt werden, wieviele Kanäle auf dem DMX-Pult belegt werden). Drücke dazu einmal ENTER wenn Du beim DMX-Modus bist (**Axxx**), bei **CHXX** kann dann mit UP/DOWN der gewünschte Kanalmodus gewählt werden (6, 7, 8 oder 12).

### MASTER/SLAVE-KETTEN

Im Master/Slave-Modus werden mehrere LED-Scheinwerfer mit XLR-Kabel (auf Anfrage, inkl.) zusammengeschlossen. Ein LED-Scheinwerfer - der „Master“ – fungiert dann als Steuerungseinheit. Alle anderen LED-Scheinwerfer - die „Slaves“ - übernehmen automatisch die Einstellung des „Master“.

- 1) vom „Master“-LED-Scheinwerfer wird ein XLR-Kabel beim „DMX OUT“ angeschlossen und beim nachfolgenden „Slave“ in „DMX IN“ eingesteckt
- 2) XLR-Kette von LED PRO Scheinwerfern zu LED PRO Scheinwerfer wie in 1) fortführen
- 3) Bei allen „Slaves“ MODE drücken, bis **SLAv** steht
- 4) Master wie gewünscht (siehe Tabellen auf der vorgehenden Seite) einstellen. Alle Slaves (**SLAv**) übernehmen nun automatisch diese Einstellung.

## **DMX-Steuerung**

Siehe separate Anleitung.

## Tipps & Tricks

### PARTY

- Soundmodus verwenden
- von Lichtstativ auf Gäste hinab richten

### AMBIENTE

- max zwei statische Fixfarbe
- Scheinwerfer mit Doppelbügel auf Boden stellen und an Wand hochleuchten

### ALLGEMEIN

- Zur Strominstallation Geräteverlängerungskabel verwenden (auf Anfrage gratis ausleihbar). Damit können mehrere LED-Scheinwerfer seriell mit Strom versorgt werden, so benötigt man lediglich eine Steckdose und kann bis zu max. 13 LED-Scheinwerfer miteinander verbinden. ACHTUNG: Nur die gleichen Geräte zusammenschliessen. Niemals verschiedene Gerätetypen so verbinden.
- Zur gleichzeitigen Programmierung von mehreren Scheinwerfern können diese mit XLR-Kabeln verbunden werden (siehe „MASTER/SLAVE“).

## optionales Zubehör

- XLR-Kabel                      gratis
- Geräteverl.kabel            gratis
- DMX-Pult                      55 CHF/Woche
- Lichtstativ                    30 CHF/Woche

## Problembhebung

- 1) Alle LED-Scheinwerfer an Strom angeschlossen? Sitzt Stecker hinten genug?
- 2) Nervöses Geflicker? XLR-Kabel auf Wackelkontakt überprüfen. Beim Master/Slave Modus darf nur ein LED Pro Scheinwerfer Master sein, alle anderen müssen auf **SLAV** eingestellt sein. Siehe Master/Slave-Ketten.

## Checkliste für korrekte Rückgabe

- Gerät und Kabel ggf. mit leicht feuchtem Lappen (nicht zu nass!) reinigen.
- alle Kabel sammeln und korrekt zusammenrollen
- im mitgegebenen Behälter (Tasche/Kiste) zurückbringen



## Produktspezifikationen

- |                       |         |            |          |
|-----------------------|---------|------------|----------|
| • Mietpreis           | 55 CHF  | • Leistung | 150 Watt |
| • Occasions-Kaufpreis | 470 CHF | • Gewicht  | 5.2 kg   |

## Features

- wetterfestes Gehäuse erlaubt Outdoor-Betrieb
- unzählige Farben mischbar, dank revolutionärer 6-in-1-Technik auch Warmweiss, Pastelltöne und Ultraviolett
- Automodus: automatisches Abspielen von Farbverläufen oder -wechseln
- DMX-Modus: zum Verbinden mit externer Lichtsteuerung (nicht inkl.)
- Torblenden (inkl.)
- keine Hitzeentwicklung, kompakt und geringer Stromverbrauch

## Warnhinweise

- sicher und standhaft befestigen
- Schrauben nicht zu fest zudrehen
- Steckerbuchsen (von XLR etc.) von Dreck frei halten
- Stecker für wetterfeste Verbindung richtig eindrehen
- darf nie an Dimmer angeschlossen werden!
- Allgemeine Warnhinweise beachten: [www.lichtmeister.ch/warnhinweise](http://www.lichtmeister.ch/warnhinweise)



# Bedienungsanleitung

## ANSCHLIESSEN

Der LED Tour Spot verfügt über wetterfeste Kabel (inkl.). Diese müssen entsprechend angeschlossen und wieder entfernt werden.

Anschliessen: orangen, resp. blauen Stecker langsam in Kabelbuchse eindrehen und auf einrastendes Klicken warten

Trennen: orangen, resp. blauen Stecker nach links drehen und dann langsam hinausziehen

Torblenden für Benutzung in gewünschtem Masse öffnen.

## ALLGEMEIN

Der LED Tour Spot wird durch 4 Knöpfe auf der Hinterseite gesteuert.

MENU: um ins Menü zu kommen

UP/DOWN: Navigation durch die Menüpunkte

ENTER: Bestätigen der Auswahl

Durch Drücken der UP- und DOWN-Tasten erreicht man den gewünschten Menüpunkt. ENTER drücken, um in die Einstellungsoptionen des gewünschten Menüpunktes zu gelangen. Mit UP und DOWN können nun die Einstellungen vorgenommen werden.

## VORPROGRAMMIERTE FARBEN UND FARBWECHSEL

<b>MENU</b>	<b>UP/DOWN</b>
<b>vorgespeicherte Farben</b> Pr-- verschiedene vorprogrammierte Fixfarben auswählen	<b>Pr00 – Pr63</b> Auswahl von vorprogrammierten Fixfarben: Grün, Blau, Amber, Weiss, UV, Gelb, Magenta, Amber-Rot, Amber-Weiss, Violett, Hellblau, Hellgrün, Helltürkis, Türkis, Amber-Violett usw.
<b>Farbwechsel</b> ASC- Farbwechsel mit bestimmter Geschwindigkeit	<b>AS00 – AS15</b> Geschwindigkeit des Wechsels – bei 0 wechselt die Farbe am schnellsten; bei 15 am langsamsten
<b>sanfter Farbwechsel</b> FAde Überblendender Farbwechsel mit bestimmter Geschwindigkeit	<b>FA00 – FA15</b> Geschwindigkeit des Wechsels – bei 0 überblendet die Farbe am schnellsten; bei 15 am langsamsten



## INDIVIDUELLE FARBENMISCHUNG

Mit dem LED Tour Spot können die Farben selber gemischt werden.

<b>MENU</b>	<b>UP/DOWN</b>
<b>Rotanteil</b> rL-- Anteil von rot	r000 – r255 Helligkeit Rot: 0 bis 255 (255=100%)
<b>Grünanteil</b> GL-- Anteil von grün	G000 – G255 Helligkeit Grün: 0 bis 255 (255=100%)
<b>Blauanteil</b> bL-- Anteil von blau	b000 – b255 Helligkeit Blau: 0 bis 255 (255=100%)
<b>Amberanteil</b> AL-- Anteil von amber (warmes Licht)	A000 – A255 Helligkeit Amber: 0 bis 255 (255=100%)
<b>Weissanteil</b> UL-- Anteil von weiss (rein-weisses Licht)	U000 – U255 Helligkeit Weiss: 0 bis 255 (255=100%)
<b>UV-Anteil</b> uL-- Anteil von UV-Licht (für Herausstechen von Neonfarben)	u000 – u255 Helligkeit UV: 0 bis 255 (255=100%)

## WEITERE FUNKTIONEN

<b>MENU</b>	<b>UP/DOWN</b>
<b>Blitzlicht</b> FLAS Blitzlicht/Stroboskopeffekt mit einstellbarer Geschwindigkeit	FS00 – FS15 Blitzgeschwindigkeit (je höher, desto schneller)

## MASTER/SLAVE (MEHRERE SYNCHRON GESCHALTET UND MANUELL GESTEUERT)

Im Master/Slave-Modus werden mehrere LED Tour Spots mit XLR-Kabeln (auf Anfrage, inkl.) zusammengeschlossen. Ein LED Tour Spot - der „Master“ - fungiert dann als Steuerungseinheit. Alle anderen Tour Spots - die „Slaves“ - übernehmen automatisch die Einstellung des „Master“.

- 1) vom „Master“-LED Tour Spot wird ein Spezial-DMX-Kabel beim „DMX OUT“ angeschlossen und beim nachfolgenden „Slave“ in „DMX IN“ eingesteckt
- 2) Kette von Tour Spots wie in 1. fortführen
- 3) alle „Slaves“ durch wiederholtes Drücken von UP, resp. DOWN auf **SLAU** stellen
- 4) Master wie gewünscht manuell (siehe vorherige Tabellen) einstellen und alle verbundenen LED Tour Spots ändern sich mit

## DMX-Steuerung

Siehe separate Anleitung.

## Tipps & Tricks

### PARTY

- Farbwechsel verwenden (FAdE oder ASC-)
- von Lichtstativ auf Gäste hinab richten
- Flash für Stroboskopeffekt

### AMBIENTE

- nur eine statische Fixfarben verwenden (PR--)
- LED Tour Spot schräg auf Boden stellen und an Wand hochleuchten

## optionales Zubehör

- XLR-Kabel                      gratis
- DMX-Pult                      55 CHF/Woche
- Lichtstativ                    30 CHF/Woche

## Problembhebung

- 1) Nervöses Geflicker? XLR-Kabel auf Wackelkontakt überprüfen. Es darf nur ein Scheinwerfer als "Master" fungieren, alle anderen müssen "Slaves" sein. Siehe Master/Slave.

## Checkliste für korrekte Rückgabe

- Gerät und Kabel ggf. mit leicht feuchtem Lappen reinigen.
- alle Kabel sammeln und korrekt zusammenrollen
- im mitgegebenen Behälter (Tasche/Kiste) zurückbringen

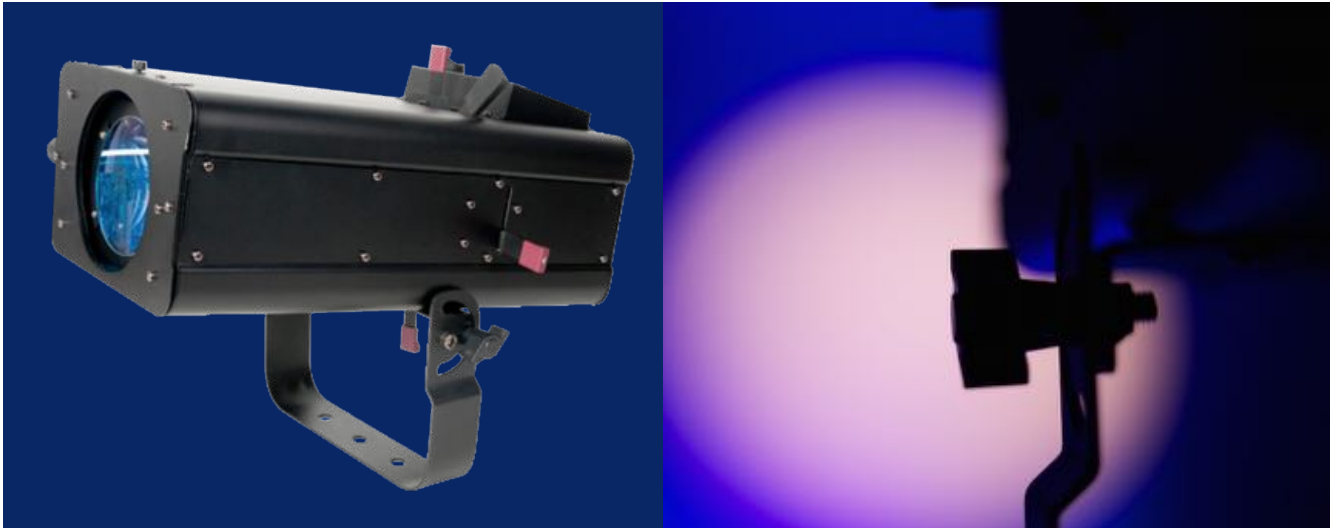

## Produktspezifikationen

- |                       |         |            |         |
|-----------------------|---------|------------|---------|
| • Mietpreis           | 120 CHF | • Leistung | 80 Watt |
| • Occasions-Kaufpreis | 549 CHF | • Gewicht  | 7,9 kg  |

## Features

- super helle 60W LED
- super kompakter Verfolger: transportieren ist so kein Problem!
- geringer Stromverbrauch dank modernster LED
- 8 Farben wählbar
- Dimmer integriert
- inkl. Verfolgerstativ
- Blenden einstellbar

## Warnhinweise

- sicher und standhaft befestigen
- Stativ an für Publikum unzugänglicher Stelle installieren (Stolpergefahr)
- darf nicht an externe Dimmer angeschlossen werden!
- Allgemeine Warnhinweise beachten: [www.lichtmeister.ch/warnhinweise](http://www.lichtmeister.ch/warnhinweise)



## Installation

Der Verfolger wird auf dem **Verfolgerstativ** (inkl.) platziert:

1. Drehschraube unten (1) lösen und Beine ausfahren (breit für bessere Stabilität)
2. Drehschraube unten handfest anziehen
3. Drehschraube oben (2) lösen
4. Stativrohr (3) auf gewünschte Höhe hochziehen
5. Obere Drehschraube wieder anziehen, um Stativrohr zu fixieren
6. Unbedingt den Sicherheitsbolzen (4) in tiefstes Loch in Stativrohr einführen
7. Verfolger oben auf Platte (5) draufsetzen und anschrauben
8. **Alle 4 Strahlenformer des Verfolgers (siehe Schema unten) vorsichtig ziehen**

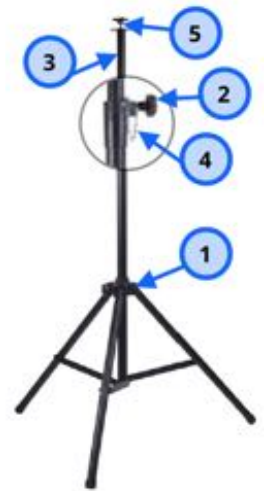

## Bedienungsanleitung

### Hardware

1. Blende (IRIS): Kegel-Grösse bestimmen
2. Geräteschalter (ON/OFF): an und abschalten
3. XLR DMX-Eingang (nur für Lichtpult)
4. XLR DMX-Ausgang (nur für Lichtpult)
5. Strahlenformer (BEAM SHAPER): Um Strahl zu schneiden (rote Griffe)
6. Fokus (FOCUS): Knopf drehen, dann schieben und wieder anziehen
7. Vergrößerung (ZOOM): Knopf drehen, dann schieben und wieder anziehen

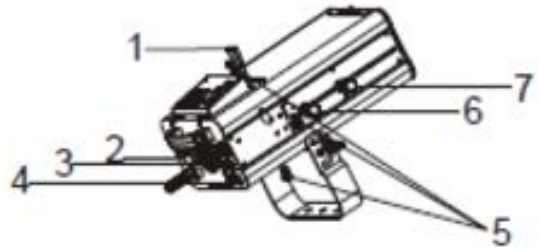

### Bedienfelder

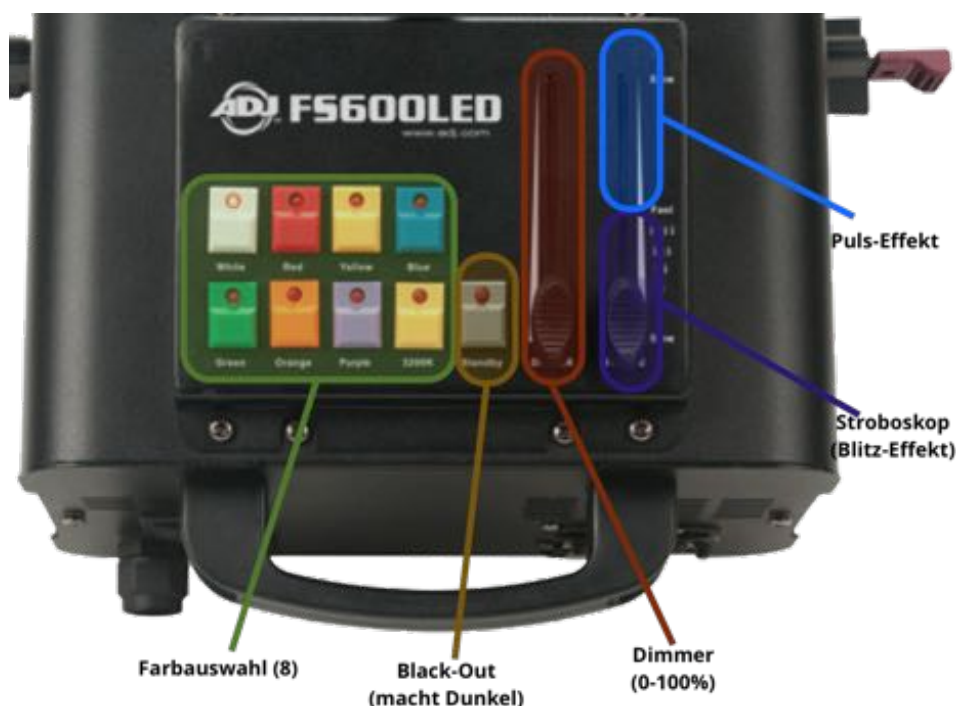

## DMX aufsetzen

Der Verfolger kann auch über Lichtsteuerungen angesteuert werden. Hierzu muss der Scheinwerfer über XLR-Kabel (auf Anfrage, inkl.) angeschlossen werden. Das Gerät hat die DMX Adresse 1, diese kann nicht umgestellt werden. Belegt werden dabei 3 Kanäle:

Kanal	Wert	Funktion
1	0 - 255	MASTER-DIMMER 0% - 100%
2	0 - 31 32 - 63 64 - 95 96 - 127 128 - 159 160 - 191 192 - 223 224 - 255	FARBE WEISS ROT GELB BLAU GRÜN ORANGE UV WARMWEISS
3	0 - 15 16 - 131 132 - 139 140 - 181 182 - 189 190 - 231 232 - 239 240 - 247 248 - 255	STROBE KEINE FUNKTION STROBE LANGSAM-SCHNELL KEINE FUNKTION LANGSAM ÖFFNEN - SCHNELL SCHLIESSEN KEINE FUNKTION LANGSAM SCHLIESSEN - SCHNELL ÖFFNEN KEINE FUNKTION ZUFALLS-STROBE KEINE FUNKTION

## Problembhebung

- 1) LED leuchtet, Strahl tritt aber nicht aus: Sind alle Strahlenformer (rote Griffe) gezogen? Ist Blende (IRIS) geöffnet? (nach rechts gestellt)

## Tipps & Tricks

- Vergrößerung (ZOOM) und Fokus (FOCUS) vor der Show einmal fix einstellen, und ab dann während der Show nur noch mit Blende (IRIS) arbeiten
- Zielen über Kante des Verfolgers

## optionales Zubehör

- XLR-Kabel                      gratis
- Geräteverl.kabel            gratis
- DMX-Pult                      55 CHF/Woche

## Checkliste für korrekte Rückgabe

- Maschine und Kabel ggf. mit leicht feuchtem Lappen (nicht zu nass!) reinigen.
- alle Kabel sammeln und korrekt zusammenrollen
- im mitgegebenen Behälter (Tasche/Kiste) zurückbringen

# DISCOLICHT



**Lichteffekt**

**Discokugel 20cm**

**Discokugel 40cm**

**UV-Röhre**

**UV-LED-Fluter**

**Stroboskop (Blitzlicht) gross**

**Mini-Laser**

**Scanner**

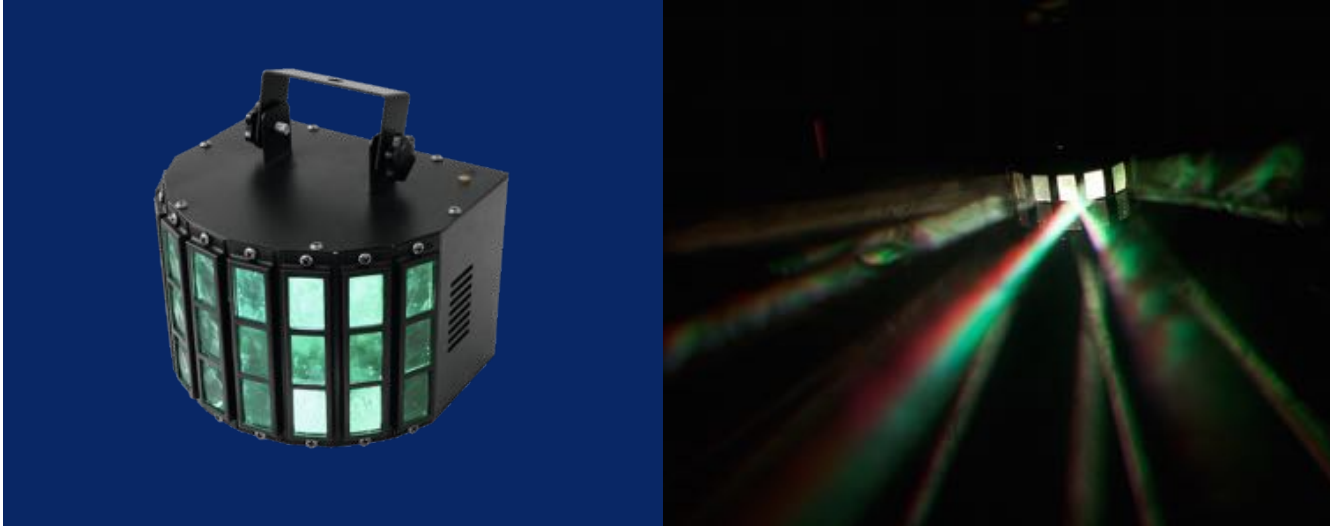

## Produktspezifikationen

- |                       |         |            |         |
|-----------------------|---------|------------|---------|
| • Mietpreis           | 30 CHF  | • Leistung | 20 Watt |
| • Occasions-Kaufpreis | 155 CHF | • Gewicht  | 2 kg    |

## Features

- bewegtes Partylicht mit 180°-Winkel für kleine und grosse Feiern
- ideal für Partys und kleine Discotheken
- Soundaktiver und Auto-Modus möglich

## Warnhinweise

- richtig und standhaft befestigen, evtl. Stativ zur Hilfe
- Allgemeine Warnhinweise beachten:  
[www.lichtmeister.ch/warnhinweise](http://www.lichtmeister.ch/warnhinweise)



## Bedienungsanleitung

- 1) Für musikgesteuerte Bewegungen: Schalter auf Rückseite auf "Sound" schalten und über Drehregler die Sensibilität einstellen
- 2) Für automatische Bewegungen: Schalter auf Rückseite auf "Auto" schalten

## Tipps & Tricks

- Maschine von oben herab auf Tanzfläche richten
- bei Soundmodus Lichteffekt in Nähe von Lautsprechern platzieren
- für verstärkten Effekt und Strahlensichtbarkeit Nebel einsetzen

## optionales Zubehör

- Nebelmaschine 35 CHF/Woche
- Lichtstativ 30 CHF/Woche

## Checkliste für korrekte Rückgabe

- Maschine und Kabel ggf. mit leicht feuchtem Lappen (nicht zu nass!) reinigen
- alle Kabel sammeln und korrekt zusammenrollen
- im mitgegebenen Behälter (Tasche/Kiste) zurückbringen





## Produktspezifikationen

- Mietpreis 15 CHF
- Occasions-Kaufpreis 30 CHF
- Motor Batterie betrieben
- Gewicht 1 kg

## Features

- klassischer Disco-Effekt
- ideal für kleine Partys und Kinderdiscos
- batteriebetriebener Motor (inkl.)

## Warnhinweise

- Die Verantwortung für eine sichere Installation liegt beim Mieter. Wir übernehmen keine Haftung für Schäden durch eine unsachgemässe Installation!
- Am Batteriemotor KEINE anderen Geräte oder Sachen befestigen!
- Während der Montage und des Abbaus darf sich keine Person unterhalb des Montagebereichs befinden.
- Allgemeine Warnhinweise beachten: [www.lichtmeister.ch/warnhinweise](http://www.lichtmeister.ch/warnhinweise)



## Bedienungsanleitung

1. Haken für Befestigung sicher und stabil an Decke installieren
2. Discokugel durch Klammervorrichtung am Batterienmotor festmachen
3. Bügel von Batterienmotor an Haken hängen
4. Batterienmotor einschalten (mit „ON/OFF“-Schalter)
5. Motor abschalten und von Haken runternehmen
6. Discokugel für Transport aus Klammervorrichtung entfernen

## Tipps & Tricks

- für optimale Bestrahlung LED Pin Spot (optional) verwenden
- um zweifarbigen Effekt hervorzurufen, zwei verschiedenfarbige Scheinwerfer aus entgegengesetzten Richtungen auf die Discokugel richten
- für verstärkten Effekt und Sichtbarkeit der Strahlen Nebel einsetzen

## optionales Zubehör

- LED Pin Spot                    10 CHF/Woche
- Nebelmaschine                35 CHF/Woche

## Checkliste für korrekte Rückgabe

- Maschine und Kabel ggf. mit leicht feuchtem Lappen (nicht zu nass!) reinigen.
- alle Kabel sammeln und korrekt zusammenrollen
- im mitgegebenen Behälter (Tasche/Kiste) zurückbringen

# Discokugel 40cm



## Produktspezifikationen

- |                       |        |            |        |
|-----------------------|--------|------------|--------|
| • Mietpreis           | 40 CHF | • Leistung | 4 Watt |
| • Occasions-Kaufpreis | 95 CHF | • Gewicht  | 4 kg   |

## Features

- klassischer Disco-Effekt
- ideal für Partys und Bälle
- inkl. Drehmotor

## Warnhinweise

- Die Verantwortung für eine sichere Installation liegt beim Mieter. Wir übernehmen keine Haftung für Schäden durch eine unsachgemässe Installation!
- Sicherungsdraht (Safety) muss zwingend befestigt werden!
- Am Drehmotor KEINE anderen Geräte oder Sachen befestigen!
- Die Maximalbelastung der Lastöse darf nicht mehr als 4 kg betragen.
- Während der Montage und dem Abbau darf sich keine Person unterhalb des Montagebereichs befinden.
- Der Motor muss mit allen Befestigungslöchern angeschraubt werden.
- Allgemeine Warnhinweise beachten: [www.lichtmeister.ch/warnhinweise](http://www.lichtmeister.ch/warnhinweise)



## Bedienungsanleitung

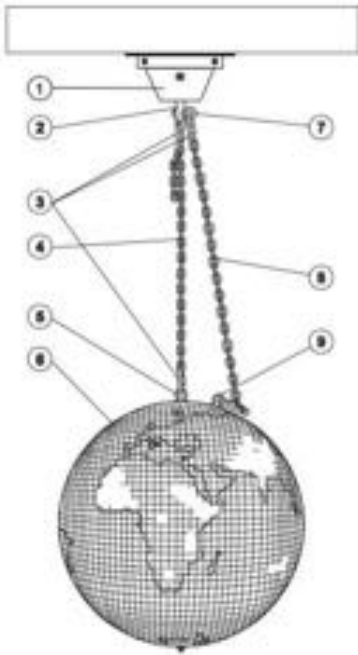

- 1 Drehmotor
- 2 Motorachse
- 3 Verbindungsglied
- 4 Spiegelkugelkette
- 5 Befestigungsöse
- 6 Spiegelkugel 40cm
- 7 Sicherungsöse an Motor
- 8 Sicherheitsdraht (Safety)
- 9 Sicherungsöse an Kugel

1. Bohrlöcher abmessen und vormarkieren (am Boden des Drehmotors befinden sich die Befestigungslöcher); bohren
2. Drehmotor (1) mit Dübel und Schrauben an Decke festschrauben
3. Spiegelkugel (6) mit Spiegelkugelkette (4) und Verbindungsglied (3) an Befestigungsöse (5) des Drehmotors anbringen
4. Sicherheitsdraht (8) an den seitlichen Sicherungsösen (7 & 9) des Drehmotors und der Spiegelkugel anbringen
5. Drehmotor an Strom anschliessen

## Tipps & Tricks

- Sicherheit hat immer Priorität. Wenn Du Dir nicht ganz sicher bist mit der Installation, verzichte darauf. Eine unsachgemässe Installation kann zu gravierenden Schäden führen, für welche Du verantwortlich bist.
- für optimale Bestrahlung 2 LED Pin Spots von zwei Seiten verwenden
- für verstärkten Effekt und Sichtbarkeit der Strahlen Nebel einsetzen

## optionales Zubehör

- LED Pin Spot                    10 CHF/Woche
- Nebelmaschine                    35 CHF/Woche

## Checkliste für korrekte Rückgabe

- Maschine und Kabel ggf. mit leicht feuchtem Lappen (nicht zu nass!) reinigen
- alle Kabel sammeln und korrekt zusammenrollen
- im mitgegebenen Behälter (Tasche/Kiste) zurückbringen



## Produktspezifikationen

- |                       |        |            |         |
|-----------------------|--------|------------|---------|
| • Mietpreis           | 10 CHF | • Leistung | 15 Watt |
| • Occasions-Kaufpreis | 35 CHF | • Gewicht  | 1.5 kg  |

## Features

- Schwarzlichteffekt
- ideal für kleine Partys und einen einzigartigen Spezialeffekt
- ideal für Neon-Themenpartys

## Warnhinweise

- Gehäuse und die UV-Röhre sind fragil! Vorsicht beim Transport.
- Leuchtmittel nicht selber auswechseln
- UV-Leuchtmittel sind Sondermüll
- niemals an Dimmer anschliessen
- Bei Epileptikern könnten epileptische Anfälle ausgelöst werden
- NIE direkt in die Lichtquelle blicken
- Allgemeine Warnhinweise beachten: [www.lichtmeister.ch/warnhinweise](http://www.lichtmeister.ch/warnhinweise)



## Bedienungsanleitung

1. Gerät an Strom anschliessen
2. (wenn vorhanden) den Anschaltknopf betätigen
3. am Schluss ausstecken und abkühlen lassen

## Tipps & Tricks

- für stärkeren UV-Effekt mit UV-Fluter (optional) kombinieren
- je dunkler, desto besser der UV-Effekt

## optionales Zubehör

- UV LED Fluter 40 CHF/Woche

## Problembhebung

- 1) Röhre leuchtet nicht: Ist der Schalter (am Kabel) richtig eingestellt?
- 2) Röhre leuchtet nicht: Röhre sitzt ev. nicht richtig im Gehäuse. Vorsichtig und langsam drehen bis sie so zündet

## Checkliste für korrekte Rückgabe

- Gerät und Kabel ggf. mit leicht feuchtem Lappen (nicht zu nass!) reinigen
- alle Kabel sammeln und korrekt zusammenrollen
- im mitgegebenen Behälter (Tasche/Kiste) zurückbringen



## Produktspezifikationen

- |                       |         |            |         |
|-----------------------|---------|------------|---------|
| • Mietpreis           | 40 CHF  | • Leistung | 34 Watt |
| • Occasions-Kaufpreis | 180 CHF | • Gewicht  | 2 kg    |

## Features

- heller, starker Schwarzlichteffekt
- ideal für einen einzigartigen Bühneneffekt
- ideal für Neon-Themenpartys

## Warnhinweise

- Bei Epileptikern könnten epileptische Anfälle ausgelöst werden
- Niemals an Dimmer anschliessen
- NIE direkt in die Lichtquelle blicken
- Allgemeine Warnhinweise beachten: [www.lichtmeister.ch/warnhinweise](http://www.lichtmeister.ch/warnhinweise)



## Bedienungsanleitung

1. Stabil und sicher installieren
2. Stecker an Stromnetz anschliessen

## Tipps & Tricks

- je dunkler die Umgebung, desto besser der UV-Effekt
- UV-Licht wird von einigen Menschen als anstrengend empfunden. Wir empfehlen darum, auch immer einen kleinen Bereich mit anderem Licht (z.B. blauen LED Scheinwerfern) einzurichten

## optionales Zubehör

- UV-Röhre 10 CHF/Woche
- LED Scheinwerfer 20 CHF/Woche
- Lichtstativ 30 CHF/Woche

## Checkliste für korrekte Rückgabe

- Gerät und Kabel ggf. mit leicht feuchtem Lappen (nicht zu nass!) reinigen
- alle Kabel sammeln und korrekt zusammenrollen
- im mitgegebenen Behälter (Tasche/Kiste) zurückbringen





## Produktspezifikationen

- Mietpreis 35 CHF
- Occasions-Kaufpreis 95 CHF
- Leistung 1500 Watt
- Gewicht 5 kg

## Features

- leistungsstarkes Stroboskop, bis zu 12 Blitze pro Sekunde möglich
- idealer Effekt für Partys und Diskotheken
- auf lange Betriebsdauer verzichten, als Spezialeffekt verwenden
- Geschwindigkeit und Helligkeit regelbar

## Warnhinweise

- bei Anwesenheit von Epileptikern NICHT benutzen!
- bei Gewitter nicht benutzen (Achtung: Überspannung!)
- von Heiz-/Kühlkörpern entfernt halten
- Gerät während Betrieb nicht berühren (Achtung: Gehäuse erhitzt sich!)
- Schutzscheibe NIE entfernen und NIE Leuchtmittel anfassen
- NIE direkt in Lichtquelle blicken, da epileptische Anfälle ausgelöst werden können!
- Gerät stabil installieren und absichern
- kein Dauerbetrieb, nur als Spezialeffekt benutzen
- Allgemeine Warnhinweise beachten: [www.lichtmeister.ch/warnhinweise](http://www.lichtmeister.ch/warnhinweise)



## Bedienungsanleitung

- 1) SPEED- und INTENSITY-Regler auf Minimum einstellen
- 2) Gerät an Strom anschliessen
- 3) Mit INTENSITY- und SPEED-Drehreglern gewünschte Helligkeit bzw. Geschwindigkeit einstellen
- 4) Zum Abschalten SPEED-Regler erneut auf Minimum stellen und Gerät ausstecken

## Tipps & Tricks

- Stroboskop als Steigerungseffekt einsetzen, nicht dauerhaft benutzen
- Geschwindigkeit passend zur Musik langsam steigern
- Stroboskop in der Nähe des DJ's platzieren, damit er es im richtigen Moment anlassen kann.

## optionales Zubehör

- Nebelmaschine            35 CHF/Woche
- Lichtstativ                30 CHF/Woche

## Checkliste für korrekte Rückgabe

- Gerät und Kabel ggf. mit leicht feuchtem Lappen (nicht zu nass!) reinigen
- SPEED-Regler auf Minimum stellen
- im mitgegebenen Behälter (Tasche/Kiste) zurückbringen



## Produktspezifikationen

- |                       |         |            |         |
|-----------------------|---------|------------|---------|
| • Mietpreis           | 30 CHF  | • Leistung | 12 Watt |
| • Occasions-Kaufpreis | 120 CHF | • Gewicht  | <1 kg   |

## Features

- grüne und rote Laserdiode
- ideal für Partys und kleine Discotheken, aber auch als Dekoration
- Soundaktiver-Modus und Auto-Modus möglich
- einfache Installation und Bedienung
- weite Reichweite der Laserstrahlen

## Warnhinweise

- NIE direkt in die Laserdiode schauen!
- niemals an Dimmer anschliessen
- Laser schadet den Augen! (Achtung: direkten Augenkontakt verhindern!)
- Laser auf Decke oder Wand richten, NIEMALS auf Augen der Leute richten
- Laserklasse 3b – Achtung: aktuelle Laserverordnung und Vorschriften vom Bund beachten!
- Allgemeine Warnhinweise beachten: [www.lichtmeister.ch/warnhinweise](http://www.lichtmeister.ch/warnhinweise)



## Bedienungsanleitung

- 1) Gerät an Strom anschliessen und, falls abgeschaltet, anschalten (ON/OFF-Drehregler hinten am Gerät in Richtung „Fast“)
- 2) für Moduswechsel (schnell, langsam, sound) Knopf auf der Frontseite drücken (Achtung: dabei NICHT in Laserstrahlen schauen!)

## Tipps & Tricks

- Laser auf Decke oder an Wand richten, nie ins Publikum
- Laserstrahleneffekt durch Nebel hervorheben und verstärken

## optionales Zubehör

- Nebelmaschine           35 CHF/Woche
- Lichtstativ               30 CHF/Woche

## Checkliste für korrekte Rückgabe

- Maschine und Kabel ggf. mit leicht feuchtem Lappen (nicht zu nass!) reinigen
- im mitgegebenen Behälter (Tasche/Kiste) zurückbringen

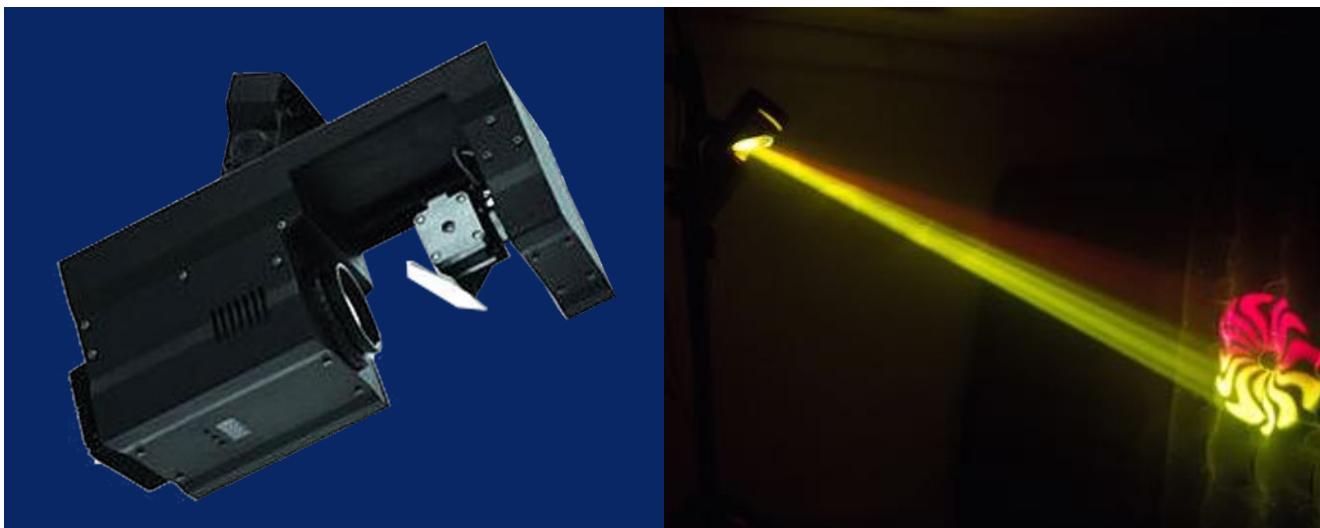

## Produktspezifikationen

- |                       |         |            |         |
|-----------------------|---------|------------|---------|
| • Mietpreis           | 45 CHF  | • Leistung | 45 Watt |
| • Occasions-Kaufpreis | 290 CHF | • Gewicht  | 3,6 kg  |

## Features

- professioneller Lichteffekt
- automatisch synchrone oder gespiegelte Lichtshows bei mehreren Geräte
- sehr kompakt gebaut
- 7 Farben
- 7 Gobos (Muster)
- Soundmodus, Automodus, DMX
- horizontale Bewegung 180°, vertikale Bewegung 80°

## Warnhinweise

- Scanner muss hängend über den Montagebügel an ein Stativ oder Träger montiert werden, nicht stellen
- Besondere Vorsicht ist bei Überkopfmontage geboten! Sicher mit geeignetem Clamp befestigen und mit Safety absichern!
- Niemals frei schwingend (z.B. mit Seil) im Raum befestigen!
- Mit Kopf nach unten in Kiste legen, um Spiegel beim Transport zu schützen
- Nicht über Dimmer betreiben
- Allgemeine Warnhinweise beachten: [www.lichtmeister.ch/warnhinweise](http://www.lichtmeister.ch/warnhinweise)



# Bedienungsanleitung

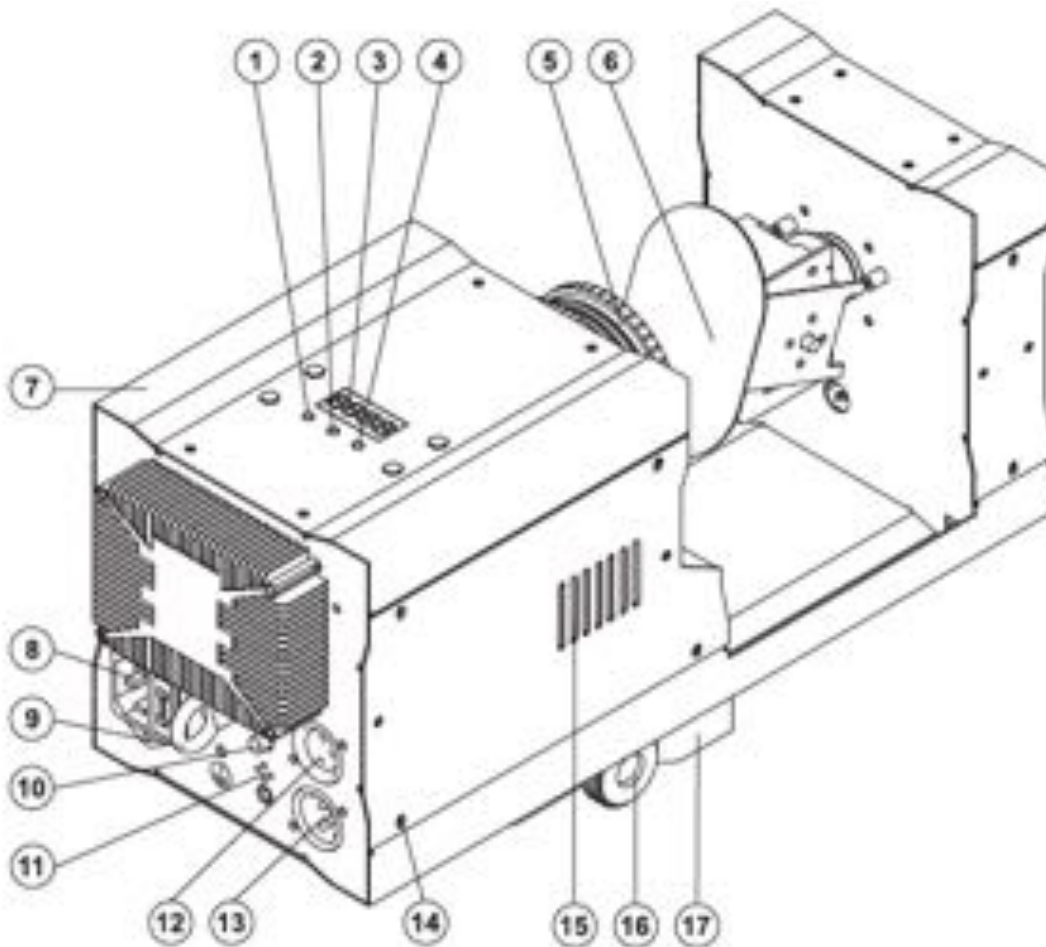

- |                                    |                             |
|------------------------------------|-----------------------------|
| (1) Menu-Taste                     | (10) Empfindlichkeitsregler |
| (2) Up-Taste                       | (11) Mikrofon               |
| (3) LED-Display                    | (12) DMX-Ausgangsbuchse     |
| (4) Down-Taste                     | (13) DMX-Eingangsbuchse     |
| (5) Objektivlinse                  | (14) Gehäuseschraube        |
| (6) Ablenkspiegel                  | (15) Lüftergitter           |
| (7) Gehäuse                        | (16) Feststellschraube      |
| (8) Netzanschluss/Sicherungshalter | (17) Hängebügel             |
| (9) Fangseilöse                    |                             |

Über die Tasten unter dem Display (1-4) können die verschiedene Funktionen eingestellt werden, dazu gilt:

- MENU (1): für die Durchwahl im Menü
- UP/DOWN (2 & 4): Hoch und Runter der Variablen/Zahlenwerte

Durch wiederholtes Drücken der MENU-Taste durch das Menü "zappen", bis der gewünschte Menüpunkt erreicht ist (z.B. Soundmodus, Master/Slave, DMX-Modus). Nun kann mit UP- und DOWN-Taste die Einstellung vorgenommen werden. Folgend repräsentiert "xx" immer die Variabel, die durch UP und DOWN bestimmt werden kann.

### Soundmodus

Sehr oft wird der Soundmodus verwendet. Durch ein im Scanner eingebautes Mikrofon bewegt sich der Spiegel passend zur Musik. MENU-Taste drücken, bis **SNd** steht und warten bis das Display kurz blitzt. Nun ist der Soundmodus aktiv. Die Sensibilität kann zusätzlich über den Regler SENSITIVITY (10) auf der Unterseite kontrolliert werden.

### Programmmodus

Programme sind vorprogrammierte Abläufe mit Farbwechseln und Bewegungen, die automatisch abgespielt werden können. MENU-Taste drücken, bis **P--x** erreicht ist. Nun mit UP/DOWN eines der fünf verfügbaren Programmen anwählen. Sobald das Display kurz blitzt ist das Programm aktiviert.

### Master/Slave

Im Master/Slave-Betrieb lassen sich mehrere Geräte synchronisieren, die dann die Bewegung und Effekte von einem Master-Gerät nachmachen.

- 1) Wähle das Gerät aus, das zur Steuerung der anderen dienen soll. Dieses Gerät arbeitet dann als Master-Gerät und steuert alle weiteren Slave-Geräte, die über ein DMX-Kabel mit dem Master-Gerät verbunden werden.
- 2) Stecke ein XLR-Kabel (auf Anfrage) in die DMX OUT-Buchse (12) des Master-Gerätes und verbinde es mit dem DMX IN-Stecker (13) des nächsten Gerätes.
- 3) Verbinde so alle weiteren Slave-Geräte zu einer "XLR -Kette".
- 4) Stelle beim Master einen Programm- oder Soundmodus (siehe oben) ein.
- 5) Stelle bei allen Slave-Geräten die DMX-Adresse auf 001. Drücke dazu die MENU-Taste bis **512** und stelle dann den Wert mit den UP/DOWN-Tasten auf **d001**

### Gespiegelte Bewegungen

Die Bewegungen des Spiegel lassen sich umkehren. Gerade bei mehreren Scannern (z.B. im Master/Slave-Modus) sehen gegengleiche, gespiegelte Bewegungen super aus.

Um die **horizontale Bewegung** umzukehren, drückst Du die MENU-Taste bis **PAnn** und drückst dann die DOWN-Taste. **PAnY** zeigt nun an, dass die Bewegung gespiegelt wird. Sobald das Display kurz aufblitzt, ist diese Einstellung gespeichert.

Um die **vertikale Bewegung** umzukehren, drückst Du die MENU-Taste bis **tiln** und drückst dann die DOWN-Taste. **tiY** zeigt nun an, dass die Bewegung gespiegelt wird. Sobald das Display kurz aufblitzt, ist diese Einstellung gespeichert.

### DMX Adressierung

Der Scanner kann auch über DMX-Lichtsteuerungen angesteuert. Hierzu musst der Scheinwerfer über XLR-Kabel (auf Anfrage, inkl.) mit dem Lichtpult verbunden werden. Drücke dann die MENU-Taste bis **512**, mit den UP und DOWN-Tasten kannst Du nun die gewünschte DMX-Adresse (**d000-d512**) einzugeben. Der Scanner belegt 8 Kanäle.

DMX-Kanal	Funktion
1	Horizontale Bewegung (PAN)
2	Vertikale Bewegung (TILT)
3	Geschwindigkeit der PAN-/TILT-Bewegungen (abnehmend)
4	Farbrad
5	Goborad und Gobo-Shake-Effekt (Bildchen)
6	LED Schaltung on/off, Strobo-Effekt (Blitzen)
7	Helligkeits-Dimmer 0-100%
8	interne Programme 1-5, Soundmode und Reset

## Tipps & Tricks

- bei mehreren Geräten bei der Hälfte der Scanner die Bewegungen umkehren (siehe Anleitungen oben)
- Durch drehen Objektiv-Linse (siehe Nr. 5 auf Abbildung oben) kann die Fokusschärfe der projizierten Gobos (Bilder) an den Raum angepasst werden

## optionales Zubehör

- XLR-Kabel                      gratis
- Nebelmaschine klein    35 CHF/Woche
- DMX-Pult                      55 CHF/Woche
- Lichtstativ                    30 CHF/Woche

## Problembehebung

- 1) Der Scanner reagiert nicht auf Sound? Ist der SENSITIVITY-Regler auf der Unterseite aufgedreht?
- 2) Nervöses Geflacker? XLR-Kabel auf Wackelkontakt überprüfen. Es darf nur ein Master-Gerät haben, alle anderen müssen auf Slave eingestellt sein. Siehe Master/Slave.
- 3) Scanner ungewollt gespiegelt? Siehe "Gespiegelte Bewegungen" - Pan und Tilt bei allen Geräten auf Pann/tiln einstellen.

## Checkliste für korrekte Rückgabe

- Maschine und Kabel ggf. mit leicht feuchtem Lappen (nicht zu nass!) reinigen.
- alle Kabel sammeln und korrekt zusammenrollen
- im mitgegebenen Behälter (Tasche/Kiste) zurückbringen



# **NEBELMASCHINEN**



**Nebelmaschine klein**

**Nebelmaschine gross**

**Bodennebelmaschine**



## Produktspezifikationen

- |                       |        |            |          |
|-----------------------|--------|------------|----------|
| • Mietpreis           | 35 CHF | • Leistung | 700 Watt |
| • Occasions-Kaufpreis | 85 CHF | • Gewicht  | 2.5 kg   |

## Features

- Fernbedienung
- ideal für Partys und kleine Discotheken
- Nebel macht Lichtstrahlen sichtbar
- inkl. 1 Ladung Fluid

## Warnhinweise

- immer horizontal transportieren und gebrauchen (Flüssigkeit!)
- nichts auf oder vor die Maschine stellen
- Rauchmelder können bei Gebrauch Alarm schlagen
- mindestens 50 cm Abstand zur Düse einhalten (Verbrennungsgefahr!)
- abkühlen lassen, bevor man Maschine nach Gebrauch berührt!
- NIE mit leerem Tank laufen lassen. Für Vakuumschäden haftet der Mieter.
- nur Nebelfluid von lichtmeister verwenden, keine eigenen Flüssigkeiten einfüllen
- vor dem Befüllen den Netzstecker ziehen
- Flüssigkeit nicht einnehmen. Bei Haut- oder Augenkontakt sofort abspülen.
- Allgemeine Warnhinweise beachten: [www.lichtmeister.ch/warnhinweise](http://www.lichtmeister.ch/warnhinweise)



## Bedienungsanleitung

1. Gerät an Strom anschliessen und anschalten (ON/OFF-Schalter hinten)
2. Aufheizzeit ca. 5 min
3. wenn Lämpchen auf der Fernbedienung aufleuchtet, ist die Maschine bereit
4. grünen Knopf betätigen für Nebelausstoss
5. Zwischendurch sind Aufwärmphasen nötig: warten, bis Lämpchen wieder leuchtet
6. am Schluss Gerät abschalten (ON/OFF-Schalter hinten) und abkühlen lassen

## Tipps & Tricks

- im Vorfeld abklären, ob es Rauchmelder hat
- die Maschine beim DJ aufstellen, da sie aktiv betätigt werden muss
- Flüssigkeit genügt normalerweise, es können Reserven bei uns bezogen werden

## optionales Zubehör

- Extra Fluid                      10 CHF/l bei Gebrauch
- Effektgerät                        30 CHF/Woche

## Checkliste für korrekte Rückgabe

- Maschine und Kabel ggf. mit leicht feuchtem Lappen (nicht zu nass!) reinigen
- alle Kabel sammeln und korrekt zusammenrollen
- im mitgegebenen Behälter (Tasche/Kiste) zurückbringen

# Nebelmaschine gross



## Produktspezifikationen

- Mietpreis 85 CHF
- Occasions-Kaufpreis 310 CHF
- Leistung 1600 Watt
- Gewicht 11.9 kg

## Features

- Fernbedienung mit manuellem Auslöser
- Intervallfunktion am Gerät einstellbar
- ideal für grössere Innenräume, wie Halle oder Discothek
- Nebel macht Lichtstrahlen sichtbar
- inkl. 4,5 Ladung Fluid

## Warnhinweise

- immer horizontal transportieren und gebrauchen (Flüssigkeit!)
- Rauchmelder können bei Gebrauch Alarm schlagen
- nichts auf oder vor die Maschine stellen
- mindestens 50 cm Abstand zur Düse einhalten (Verbrennungsgefahr!)
- abkühlen lassen, bevor man Maschine nach Gebrauch berührt!
- NIE mit leerem Tank laufen lassen. Für Vakuumschäden haftet der Mieter.
- nur Nebelfluid von lichtmeister verwenden, keine eigenen Flüssigkeiten einfüllen
- vor dem Befüllen den Netzstecker ziehen
- Flüssigkeit nicht einnehmen. Bei Haut- oder Augenkontakt sofort abspülen.
- Allgemeine Warnhinweise beachten: [www.lichtmeister.ch/warnhinweise](http://www.lichtmeister.ch/warnhinweise)



## Bedienungsanleitung

- 1) Nebelmaschine eben und geschützt hinstellen
- 2) Ggf. Flüssigkeit in Kanister nachfüllen
- 3) Hinten Netzkabel einstecken und ON/OFF-Schalter einschalten (A)
- 4) Maschine aufheizen lassen - nach ca. 8min nebelbereit
- 5) Bedienung Fernbedienung:
  - a) Fernbedienung einstecken ©
  - b) Knopf auf Fernbedienung drücken, um zu nebeln
- 6) Bedienung manuell:
  - a) MANUAL-Knopf (B) drücken, um zu nebeln
- 7) Bedienung Timer:
  - a) Volumeneinstellung definieren:
    - Drücke auf MENU, bis "u.XXX" angezeigt wird.
    - Mit den UP- und DOWN-Tasten die Ausstossintensität einstellen (5-100)
  - b) Zeit zwischen den Ausstößen definieren (Intervalle):
    - Drücke auf MENU, bis "I.XXX" angezeigt wird.
    - Mit den UP- und DOWN-Tasten das Ausstoßintervall einstellen (3-255 Sek.)
  - c) Dauer des Nebelausstosses definieren:
    - Drücke auf MENU, bis "d. XX" angezeigt wird.
    - Mit den UP- und DOWN-Tasten die Ausstossdauer einstellen (1-10 Sek.)
  - d) Wenn alles eingestellt ist, Timer auf "ON" stellen (D). Nun läuft der Countdown gemäss dem in b) definiertem Intervall ab.



## Tipps & Tricks

- die Maschine beim DJ unter dem Tisch positionieren
- 4.5l Spezial-Fluid ist inklusive und reicht im Normalfall, Reserven können bei uns bezogen werden

## optionales Zubehör

- zusätzliches Fluid 10Chf/l bei Gebrauch

## Problembekämpfung

- 1) Kein Nebel: Ist die Nebelmaschine bereits aufgewärmt? (bis zu 15 min warten!)
- 2) Kein Nebel: Ist der Flüssigkeit-Kanister leer?
- 3) Bei automatischen Nebelausstößen: Ist Timer aktiviert?
- 4) Flüssigkeit leckt: gerade transportieren und installieren

## Checkliste für korrekte Rückgabe

- Maschine und Kabel ggf. mit leicht feuchtem Lappen (nicht zu nass!) reinigen
- alle Kabel sammeln und korrekt zusammenrollen
- Vorsicht: bei Transport kann Fluid aus Nebelmaschine auslaufen
- im mitgegebenen Behälter (Tasche/Kiste) zurückbringen

# Bodennebelmaschine lichtmeister



## Produktspezifikationen

- |                       |         |            |           |
|-----------------------|---------|------------|-----------|
| • Mietpreis           | 140 CHF | • Leistung | 1500 Watt |
| • Occasions-Kaufpreis | 550 CHF | • Gewicht  | 21 kg     |

## Features

- Fernbedienung mit manuellem Auslöser
- Intervallfunktion am Gerät einstellbar
- Betrieb benötigt ca. 5 kg Eis zur Kühlung des Nebels
- inkl. 4,5 Ladung Fluid

## Warnhinweise

- immer horizontal transportieren und gebrauchen (Flüssigkeit!)
- Rauchmelder können bei Gebrauch Alarm schlagen
- nichts auf oder vor die Maschine stellen
- mindestens 50 cm Abstand zur Düse einhalten (Verbrennungsgefahr!)
- abkühlen lassen, bevor man Maschine nach Gebrauch berührt!
- NIE mit leerem Tank laufen lassen. Für Vakuumschäden haftet der Mieter.
- nur Nebelfluid von lichtmeister verwenden, keine eigenen Flüssigkeiten einfüllen
- vor dem Befüllen Netzstecker ziehen
- Flüssigkeit nicht einnehmen. Bei Haut- oder Augenkontakt sofort abspülen.
- Schmelzwasser rechtzeitig in Behälter entleeren (überläuft ansonsten)
- Achtung: Die Nebelaustrittsdüse erhitzt sich während des Betriebes. Bitte daher diese Düse nicht berühren, bevor das Nebelgerät vollständig abgekühlt ist.
- Allgemeine Warnhinweise beachten: [www.lichtmeister.ch/warnhinweise](http://www.lichtmeister.ch/warnhinweise)



## Inbetriebnahme

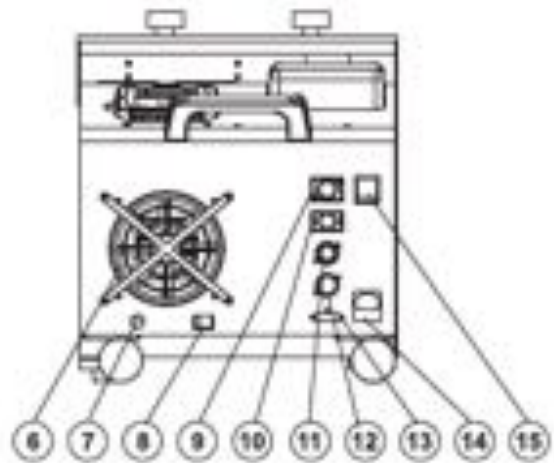
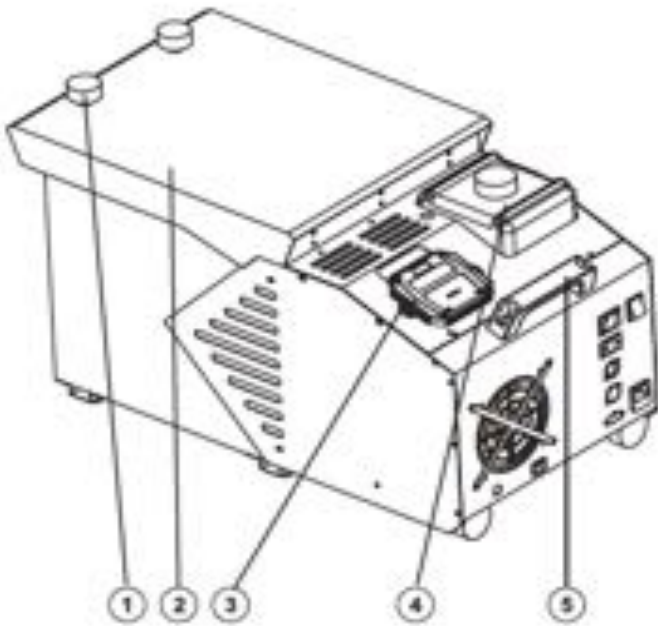

- (1) Verschlussknopf für Eisbehälter
- (2) Eisbehälter
- (3) Halterung für Fernbedienung
- (4) Fluid-Tank
- (5) Griff
- (6) Lüfter
- (7) Wasserauslass Pumpe
- (8) Wasserablassschalter

- (9) Remote Control IN
- (10) Remote Control OUT
- (11) DMX IN
- (12) DMX OUT
- (13) DIP Schalter
- (14) Netzanschluss/Sicherung
- (15) Netzschalter

### Anleitung:

- 1) Die Bodennebelmaschine muss auf einer ebenen Fläche stehen. Stelle das Gerät dabei auf ein Podest oder Tisch, damit der Nebel von dieser erhöhten Positionen "runterfallen" kann. Steht die Maschine direkt auf dem Boden, stösst sich der Nebel ansonsten zu schnell am Boden ab und steigt auf.
- 2) Bei Bedarf vor der Inbetriebnahme und stets im spannungslosen Zustand Nebelfluid nachfüllen (es könnte Fluid verschüttet werden). 4.5l sind bei der Miete inkl. Nach der Befüllung Deckel des Fluidbehälters (4) zuschrauben.
- 3) Sollte versehentlich Flüssigkeit in das Geräteinnere gelangen, so ist sofort der Netzstecker zu ziehen und ein Fachmann zu konsultieren.
- 4) Eimer (exkl.) unter Wasserauslass auf der Vorderseite stellen. Den Hahnen (falls vorhanden) in Offenposition bringen.
- 5) Fülle den Eisbehälter (2) mit normalen Eiswürfeln auf (ca. 4-5kg). Bei längerem Gebrauch muss dazwischen Eis nachgefüllt werden.
- 6) Schliesse den Deckel des Eisbehälters (2) wieder und drehe den Verschlussknopf (1) fest an, bis der ganz Deckel verschlossen ist. Die Dichtung des Deckels muss überall gut aufliegen, damit kein ungekühlter Nebel austreten kann.
- 7) Mit Power-Knopf (ON/OFF) (15) das Gerät anschalten. Die Maschine wärmt sich nun auf und ist in ca. 10 min nebelbereit.

# Bedienungsanleitung

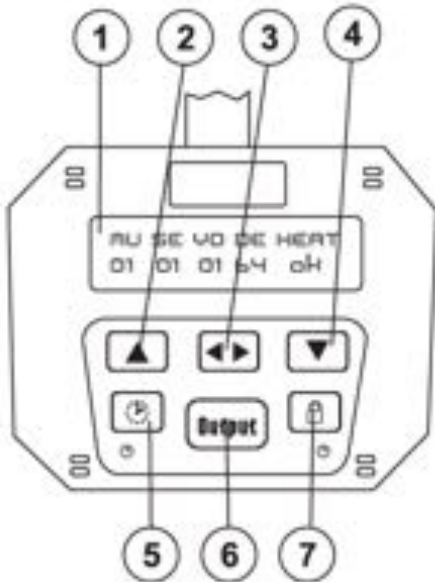

## Beschreibung der Bedienelemente:

- (1) LCD-Display
- (2) Up-Taste
- (3) Funktion-Taste
- (4) Down-Taste
- (5) Timer-Taste
- (6) Output-Taste
- (7) Dauernebel-Taste

Nachdem das Gerät mit dem Aufheizen begonnen hat, blinkt die Anzeige unter HEAT auf dem LCD-Display (1). Ist das Gerät nach der Aufheizzeit betriebsbereit, erscheint auf dem Display "ok".

Durch das Drücken der Funktion-Taste (3) bewegst Du Dich im Menü. Drücke die Funktion-Taste, bis der Wert der gewünschten Funktion blinkt. Über die Up/Down Tasten (2/4) kannst Du dann die gewünschten Funktionswerte einstellen oder die Auswahl verändern.

	LCD-Display	Funktion
<b>Timer Modus</b>	<b>MU</b> 01-99 (Minuten)	Einstellen des Zeitintervalls zwischen den Nebelausstößen
	<b>SE</b> 01-99 (Sekunden)	Einstellen der Nebeldauer jedes Nebelausstoßes
	<b>VO</b> 01 minimal - 10 maximal	Einstellen der Nebelintensität
<b>Manual Modus</b>	<b>DE</b> 01-99 (Sekunden)	Einstellen der Nebeldauer jedes Nebelausstoßes
<b>Heizphase</b>	<b>HEAT</b> blinkt = Heizphase Ok = betriebsbereit	Anzeige der Heizphase

## Timer Modus

Wird die Timer-Taste gedrückt, nebelt das Gerät in einem bestimmten Intervall automatisch (MU, SE und VO). Drücke erneut die Timer-Taste zur Deaktivierung des Timers.

## Manual Modus

Durch Drücken der Manual-Taste wird der Nebelausstoss sofort ausgelöst und kann so "direkt" von Hand gesteuert werden. Der Ausstoss wird automatisch nach der von Dir definierten Nebeldauer ("DE") oder durch erneutes Drücken der Manual-Taste beendet.



## Dauernebel

Wird die Dauernebel-Taste gedrückt, erzeugt das Gerät dauernd Nebel. Der Dauernebel wird nur durch evtl. nötige Heizphasen unterbrochen. Durch erneutes Drücken der Dauernebel-Taste wird diese Funktion deaktiviert.

## DMX-Steuerung

Die Maschine kann über DMX von gängigen Lichtpulten über 1 Kanal gesteuert werden. Verbinde dazu das Gerät über XLR Kabel (auf Anfrage) mit dem Lichtpult. Die DMX Adressierung wird über die DIP-Schalter vorgenommen (binär).

## **Tipps & Tricks**

- Es empfiehlt sich die Ausstösse über den manuellen Modus zu steuern, da man so die Kontrolle selber in der Hand hat
- Das Eis 5-10 min vor Betriebsbeginn einfüllen, damit dieses bereits vorkühlt
- Die Fernbedienung kann ausgeschraubt werden
- wie gut und lange der Nebel am Boden bleibt, hängt von den Luftströmungen ab. Daher unbedingt im Vorfeld verschiedene Positionen im Raum testen
- Während des Betriebes kann es vorkommen, dass die Anzeige unter HEAT blinkt und kein Nebelausstoß mehr erfolgt. In diesem Fall heizt das Gerät erneut auf und ist in ca. 1-2 min wieder nebelbereit.

## **optionales Zubehör**

- zusätzliches Fluid            10 CHF/l bei Gebrauch
- DMX-Pult                        55 CHF/Woche

## **Problembekämpfung**

- 1) Kein Nebel: Ist die Nebelmaschine bereits aufgewärmt? (bis zu 15 min warten!)
- 2) Kein Nebel: Ist der Flüssigkeitskanister gefüllt?
- 3) Bei automatischen Nebelausstößen: Ist Timer aktiviert?
- 4) Flüssigkeit leckt: gerade transportieren und installieren

## **Checkliste für korrekte Rückgabe**

- Maschine und Kabel ggf. mit leicht feuchtem Lappen (nicht zu nass!) reinigen.
- alle Kabel sammeln und korrekt zusammenrollen
- Vorsicht: bei Transport kann Fluid aus Nebelmaschine auslaufen
- im mitgegebenen Behälter (Tasche/Kiste) zurückbringen

# STATIVE



**Lichtstativ**

**Tonstativ**

**Mikrofonstativ**

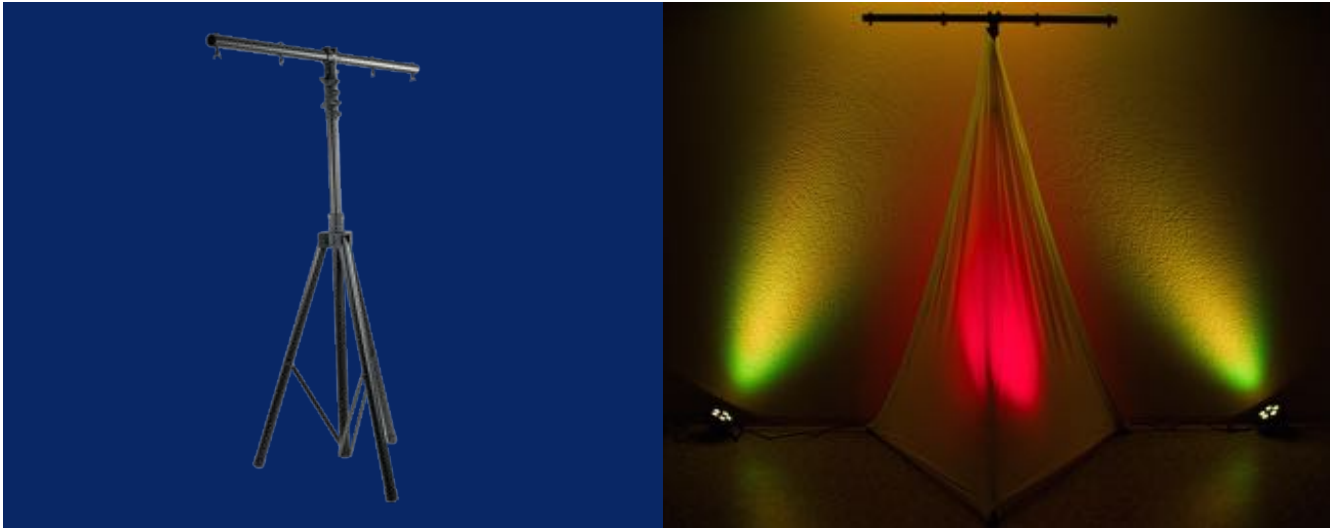

## Produktspezifikationen

- Mietpreis 30 CHF
- Occasions-Kaufpreis 75 CHF
- maximale Traglast 20 kg
- Höhe max 3 m
- Gewicht 5 kg

## Features

- leichtes Stativ
- kann max. 4 Geräte (z.B. Scheinwerfer) fassen
- für eine einfache und schnelle Installation

## Warnhinweise

- Stativ standsicher und breitbeinig aufstellen
- Stativbeine sicher platzieren (Stolpergefahr!)
- Sicherungsbolzen verwenden
- Feststellschraube so anziehen, dass das Teleskoprohr richtig sitzt
- maximale Traglast nicht überschreiten
- Last auf dem Querträger gleichmässig verteilen
- Allgemeine Warnhinweise beachten: [www.lichtmeister.ch/warnhinweise](http://www.lichtmeister.ch/warnhinweise)



## Bedienungsanleitung

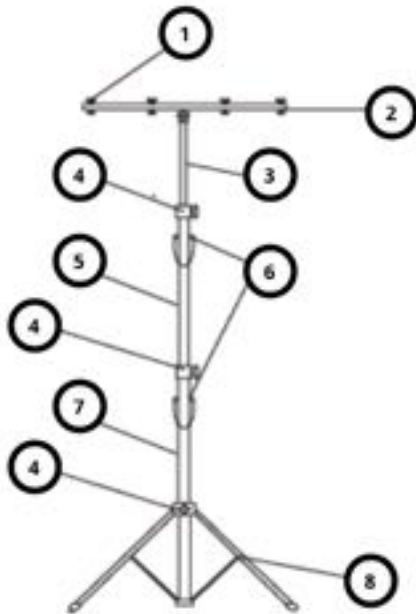

- (1) Trägerschrauben
- (2) Querträger
- (3) Teleskoprohr 2
- (4) Feststellschrauben
- (5) Teleskoprohr 1
- (6) Sicherheitsbolzen
- (7) Stativrohr
- (8) Stellfüsse

### Aufbau

1. Stellfüsse breit ausfahren und durch Feststellschraube fixieren
2. Querträger auf Teleskoprohr 2 anbringen und Scheinwerfer daran anschrauben
3. Teleskoprohre (5 & 3) auf gewünschte Höhe ausfahren, Feststellschrauben anziehen
4. Sicherheitsbolzen (6) zur Absicherung in Teleskoprohr stecken

### Abbau

1. Feststellschrauben und Sicherheitsbolzen lösen und Rohre langsam runterfahren
2. Scheinwerfer abnehmen. Trägerschrauben wieder an Querträger schrauben.
3. Querträger von Teleskoprohr 2 entfernen und in Stativsack verstauen
4. Stellfüsse und Teleskoprohre einziehen
5. Stativ in Stativsack versorgen

## Tipps & Tricks

- Eine Stromleiste für eine schnelle Strominstallation am Querträger befestigen

## optionales Zubehör

- Stromleiste                      gratis
- Überzug                            20 CHF/Woche

## Checkliste für korrekte Rückgabe

- Stativ ggf. mit leicht feuchtem Lappen (Achtung: nicht zu nass!) reinigen
- Trägerschrauben und Feststellschrauben noch dran?
- Sicherungsbolzen noch dran?
- alle Fusskappen aus Plastik noch vorhanden?
- im mitgegebenen Stativsack zurückbringen



## Produktspezifikationen

- |                       |        |           |           |
|-----------------------|--------|-----------|-----------|
| • Mietpreis           | 10 CHF | • Höhe    | max 1.95m |
| • Occasions-Kaufpreis | 60 CHF | • Gewicht | 2 kg      |

## Features

- leichtes Boxenstativ
- einfach und schnell installiert
- ermöglicht bessere Beschallung da die Lautsprecher erhöht sind
- gut transportierbar dank Stativ-Tasche

## Warnhinweise

- Stativ standsicher und breitbeinig aufstellen
- Drehschrauben nur handfest anziehen
- Stativbeine sicher platzieren (Stolpergefahr!)
- Keine Zweckentfremdung. Nur Lautsprecher bis max. 25 kg verwenden.
- Sicherungsbolzen unbedingt verwenden
- Allgemeine Warnhinweise beachten: [www.lichtmeister.ch/warnhinweise](http://www.lichtmeister.ch/warnhinweise)



## Bedienungsanleitung



- 1) Drehschraube unten
- 2) Drehschraube oben
- 3) Sicherheitsbolzen



### Aufbau

1. Stativ aus Stativ-Tasche nehmen
2. Drehschraube unten (1) lösen und Beine ausfahren (breit für bessere Stabilität)
3. Drehschraube unten nur handfest anziehen
4. Drehschraube oben (2) lösen
5. Stativrohr auf gewünschte Höhe bringen
6. Die Schelle mittels Drehschraube (2) leicht anfixieren
7. Den Sicherheitsbolzen (3) einführen, die Schelle leicht lösen bis das Rohr sich soweit absenkt, dass es auf dem Sicherheitsbolzen aufliegt - ACHTUNG: um die Höheneinstellung zu sichern, setze unbedingt den Sicherheitsbolzen (3) ein!
8. Die Schelle nun wieder handfest - keineswegs zu fest - anziehen.
9. Im Anschluss den Lautsprecher auf das gesicherte Stativ aufsetzen.

### Tipps & Tricks

- Boxen etwas über Kopfhöhe installieren

### optionales Zubehör

- Überzug 20 CHF/Woche
- Aktiv Lautsprecher 75 CHF/Woche

### Checkliste für korrekte Rückgabe

- Stativ mit leicht feuchtem Lappen (Achtung: nicht zu nass!) reinigen
- alle Drehschrauben vorhanden?
- Sicherheitsbolzen vorhanden?
- alle Stellfusskappen vorhanden?
- in mitgegebener Stativ-Tasche zurückbringen



## Produktspezifikationen

- |                       |        |           |         |
|-----------------------|--------|-----------|---------|
| • Mietpreis           | 10 CHF | • Höhe    | max 2m  |
| • Occasions-Kaufpreis | 25 CHF | • Gewicht | 1,65 kg |

## Features

- leichtes Mikrofonstativ
- einfach und schnell installiert
- gut transportierbar dank Stativ-Tasche

## Warnhinweise

- auf Standfestigkeit achten
- Schrauben handfest anziehen
- Stativfüsse nicht in den Weg stellen (Achtung: Stolpergefahr!)
- Keine Zweckentfremdung. Nur für Handmikrofone verwenden.
- Allgemeine Warnhinweise beachten: [www.lichtmeister.ch/warnhinweise](http://www.lichtmeister.ch/warnhinweise)



# Bedienungsanleitung

## Aufbau

1. Stativ aus Stativ-Tasche herausnehmen
2. Beine unten ausklappen
3. Drehschraube bei den Beinen lösen, Beine ganz nach unten an den Anschlag fahren und dann die Drehschraube wieder handfest anziehen
4. Das Mikrofon am Mikrofonständer anbringen
5. Drehschraube oben lösen
6. Teleskoprohr auf die gewünschte Höhe herausziehen
7. Drehschraube oben anziehen

## **optionales Zubehör**

- Mikrofon 15 CHF/Woche

## **Checkliste für korrekte Rückgabe**

- Stativ mit leicht feuchtem Lappen (Achtung: nicht zu nass!) reinigen
- alle Drehschrauben vorhanden?
- im mitgegebenen Stativsack zurückbringen



# LICHTSTEUERUNG



**Einzeldimmer**

**DMX Pult**



## Produktspezifikationen

- |                       |        |             |           |
|-----------------------|--------|-------------|-----------|
| • Mietpreis           | 15 CHF | • Kapazität | max 1200W |
| • Occasions-Kaufpreis | 95 CHF | • Gewicht   | 0.6 kg    |

## Features

- manuelles Dimmen konventioneller Scheinwerfer (Par56, Par36 - NICHT LED!)
- ideal für kleinere Theaterbeleuchtung oder gezieltes Dimmen
- Flash-Knopf für blitzartiges Aufleuchten
- Dimm-Stärke und Geschwindigkeit manuell bestimmbar
- an normale Stecker anschliessbar

## Warnhinweise

- Den Einzeldimmer nur mit konventionellen Lampen verwenden. Von den lichtmeister-Produkten können ausschliesslich Par-36- und Par-56-Scheinwerfer angeschlossen werden. Andere Produkte wie LED-Scheinwerfer, LED-Spots oder Effektgeräte werden durch Dimmer beschädigt.
- Dimmer nicht überlasten (max. 1200 W, resp. 6 A).
- Allgemeine Warnhinweise beachten: [www.lichtmeister.ch/warnhinweise](http://www.lichtmeister.ch/warnhinweise)



## Bedienungsanleitung

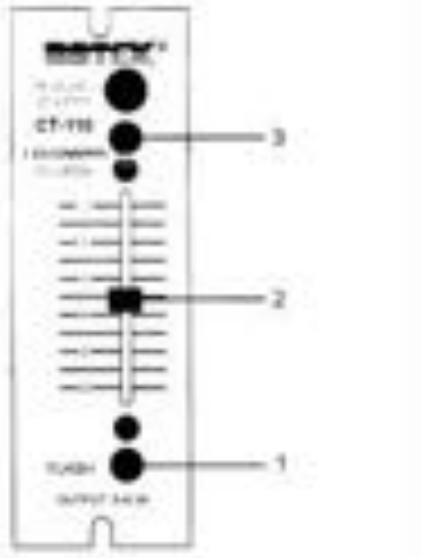

- 1 FLASH-Knopf
- 2 Fader
- 3 LED-Lämpchen

- 1) Dimmer mit Scheinwerfer verbinden und an Strom anschliessen
- 2) mit Fader (2) Dimm-Intensität und -Geschwindigkeit bestimmen (0 bis 10)  
LED-Lämpchen (3) zeigt Dimmintensität an
- 3) FLASH-Knopf (1) für blitzartiges Aufleuchten benutzen
- 4) vor dem Ausstecken den Fader (2) auf 0 stellen

## Tipps & Tricks

- für weiche Übergänge mit Dimmer arbeiten und mehrere Geräte anschliessen
- FLASH nicht zu oft verwenden, schadet dem Leuchtmittel

## optionales Zubehör

- Par 56 10 CHF/Woche
- Par 36 5 CHF/Woche
- Verlängerungskabel gratis

## Checkliste für korrekte Rückgabe

- Gerät und Kabel ggf. mit leicht feuchtem Lappen (nicht zu nass!) reinigen.
- alle Kabel sammeln und korrekt zusammenrollen
- im mitgegebenen Behälter (Tasche/Kiste) zurückbringen



## Produktspezifikationen

- Mietpreis 55 CHF
- Occasions-Kaufpreis 230 CHF
- Gerätegruppen max. 12
- Kanal/Gerät max. 16

## Warnhinweise

- darf nicht an Dimmer angeschlossen werden!
- Allgemeine Warnhinweise beachten:  
[www.lichtmeister.ch/warnhinweise](http://www.lichtmeister.ch/warnhinweise)



## Installation

- 1) Adapter des DMX Pultes an Strom anschliessen
- 2) Alle Geräte über eine XLR-Kabel-Kette (auf Anfrage) miteinander am DMX Pult anschliessen.
- 3) Am anzusteuernenden Gerät die DMX-Adresse (**Axxx**, resp. **dxxx**) und ggf. den Kanalmodus (**CHxx**) einstellen. Siehe hierzu Geräte-spezifische Anleitungen.
- 4) Die Adressierung der Gerätenummern (Knöpfe 1-12, siehe Nr. 1 Abbildung oben) erfolgt dabei in **16-er Schritten**:

Gerätenummer am Pult	DMX-Adresse am Gerät
Geräte-Knopf 1 =	<b>A001</b> , resp. <b>d001</b>
Geräte-Knopf 2 =	<b>A017</b> , resp. <b>d017</b>
Geräte-Knopf 3, 4 usw. =	<b>A033</b> , <b>A049</b> usw., resp. <b>d033</b> , <b>d049</b> usw.

## Bedienungsanleitung



1. **Geräte-Knopf:** zur Auswahl der Geräte gemäss der DMX-Adresse am Gerät
2. **Kanalfader:** zum Einstellen der jeweiligen Parameter (Helligkeit, Farbe, Gobo...)
3. **Manual-Knopf:** muss angewählt sein, damit Lichtpult die Geräte ansteuert
4. **Black-Out-Knopf:** alle Geräte werden dunkel gestellt

- 1) DMX Pult mit POWER-Schalter auf Rückseite anschalten, Display leuchtet rot auf
- 2) Manual-Knopf (3) drücken (LED muss rot leuchten)
- 3) Black-Out-Knopf (4) muss deaktiviert sein (LED darf nicht leuchten)
- 4) Geräte über Geräte-Knopf (1) auswählen (Bsp.: Mit Geräte-Knopf 2 werden alle Geräte mit DMX-Adresse **A017** gewählt)
- 5) Mit Kanalfadern (2) die gewünschten Parameter\* (Farbe, Dimmer...) der angewählten Geräte einstellen. Das Display zeigt den Wert (**0-255**) des Faders an.

\*Kanalbelegungen der LED Scheinwerfer sind auf der nächsten Seite abgebildet. Kanalbelegungen anderer Geräten sind in den spezifischen Geräte-Anleitungen.

## Tipps & Tricks

- Es können auch mehrere **identische** Geräte die **gleiche** DMX-Adresse haben. Diese bilden gemeinsam eine "Geräte-Gruppe" und werden gleich angesteuert.
- Sind in der ganzen XLR-Kette alle Geräte **identisch** (z.B. **nur** LED Scheinwerfer), kann man einfach in den Master/Slave-Modus wechseln: Trenne dazu die XLR-Verbindung zum Pult und stelle beim ersten Gerät der Kette ein Programm oder den Soundmodus ein, alle folgenden Geräte folgen nun automatisch.

## Problembhebung

- 1) Alles dunkel? Ist der Black-Out Knopf aktiviert? (Dann leuchtet seine LED rot) Oder Master-Dimmer auf 0 (siehe folgende Tabellen)
- 2) Das Pult steuert nicht. Sind die XLR-Kabel alle eingesteckt?
- 3) Das Pult steuert nicht. Ist der Manual-Knopf angewählt? (LED muss rot leuchten)
- 4) Die Kanal-Fader steuern nicht. Achte darauf, dass der Knopf Page 1 aktiviert ist ( seine LED muss leuchten) und nicht der Page 2 Knopf.
- 5) Gleiche LED Scheinwerfer reagieren unterschiedlich? Überprüfen dass alle die selbe Kanalanzahl eingestellt haben

## Kanalbelegung LED Scheinwerfer



<b>5-KANAL-MODUS (Ch.05)</b>	<b>Wert</b>	<b>Funktion</b>
1	0 - 255	ROT 0% - 100%
2	0 - 255	GRÜN 0% - 100%
3	0 - 255	BLAU 0% - 100%
4	0 - 255	BERNSTEINFARBEN 0% - 100%
5	0 - 255	MASTER-DIMMER 0% - 100%

<b>8-KANAL-MODUS (Ch.08)</b>	<b>Wert</b>	<b>Funktion</b>
1 - 5	analog zu	5-KANAL-MODUS oben
6	0 - 15 16 - 255 0 - 255 0 - 31 32 - 255	STROBE-/PROGRAMMGESCHWINDIGKEIT/ MUSIKEMPFINDLICHKEIT STROBE AUS STROBE LANGSAM-SCHNELL PROGRAMMGESCHWINDIGKEIT LANGSAM-SCHNELL
7	0 - 51 52 - 102 103 - 153 154 - 204 205 - 255	DIMMUNG/AUSWAHL STATISCHE FARBEN/ AUSWAHL FARBÄNDERUNG/ AUSWAHL FARB-FADE-MODUS div. FARBWECHSEL-MODUS
8	0 - 255 0 - 15 16 - 31 32 - 47 48 - 63 64 - 79	FARBTÖNE UND MODI FARBMAKROS (Vergleichen Sie 1-Kanal-DMX-Modus für Farben) div. FARBWECHSEL-MODI

## Kanalbelegung LED Scheinwerfer PRO



7-KANAL-MODUS (Ch07)	Wert	Funktion
1	0 - 255	ROT 0% - 100%
2	0 - 255	GRÜN 0% - 100%
3	0 - 255	BLAU 0% - 100%
4	0 - 255	WEISS 0% - 100%
5	0 - 255	BERNSTEINFARBEN 0% - 100%
6	0 - 255	UV 0% - 100%
7	0 - 255	MASTER-DIMMER 0% - 100%

12-KANAL-MODUS (Ch12)	Wert	Funktion
1-7	analog zu	7-KANAL-MODUS oben
8	0 - 31 32 - 63 64 - 95 96 - 127 128 - 159 160 - 191 192 - 223 224 - 255	STROBE LED AUS LED-Anzeige EIN STROBE LANGSAM-SCHNELL LED-Anzeige EIN PULSE STROBE LANGSAM - SCHNELL ZUFALLS-STROBE LANGSAM-SCHNELL
9	0 - 255	FARBTON über Farbmakros
10	0 - 20 21 - 40 41 - 60 61 - 80 81 - 100 101 - 120 121 - 140 141 - 255	PROGRAMME KEIN PROGRAMM 30 FARBWECHSEL 6 FARBWECHSEL FARB-FADE MUSIKSTEUERUNG 30 FARBWECHSEL MUSIKSTEUERUNG 6 FARBWECHSEL MUSIKSTEUERUNG 6 FARB-FADE KEIN PROGRAMM
11	0 - 255 0 - 255	PROGRAMMGESCHWINDIGKEIT/M USIKEMPFINDLICHKEIT LANGSAM-SCHNELL AM WENIGSTEN EMPFINDLICH - AM EMPFINDLICHSTEN
12	0 - 20	DIMMER-KURVEN-MODI

# MUSIKANLAGEN



**Aktiv Lautsprecher**

**Medium Set**

**PA Anlage**

**Double PA Set**

**DJ-Mixer**

**Shure Mikrofon**





## Produktspezifikationen

- |                       |         |                          |           |
|-----------------------|---------|--------------------------|-----------|
| • Mietpreis           | 75 CHF  | • Durchschnitts-Leistung | 250 Watt  |
| • Occasions-Kaufpreis | 405 CHF | • Peak-Leistung          | 1000 Watt |
| • Gewicht             | 15.6 kg |                          |           |

## Features

- simple Handhabung
- Mikrofon direkt anschliessbar (XLR und Jack)
- Smartphones und Laptops mit Kopfhörerbuchse über Mini-Jack anschliessbar (AUX-Kabel inkl.)
- multifunktionale Modi: Hintergrundsound, Ansagen und kleinere Parties
- Transport-Überzug inklusive

## Warnhinweise

- Anschluss eigener Geräte auf eigene Verantwortung
- Stative sicher platzieren (Stolpergefahr!)
- Boxengitter NIE belasten – kann sich verbiegen
- XLR-Kabel nicht gewaltsam entfernen, dabei unbedingt PUSH-Knopf drücken
- Lärmvorschriften und Schallschutzverordnung der Behörden beachten
- Nicht zu laut betreiben. Für Übersteuerungsschäden haftet der Mieter
- Allgemeine Warnhinweise beachten: [www.lichtmeister.ch/warnhinweise](http://www.lichtmeister.ch/warnhinweise)



## Bedienungsanleitung

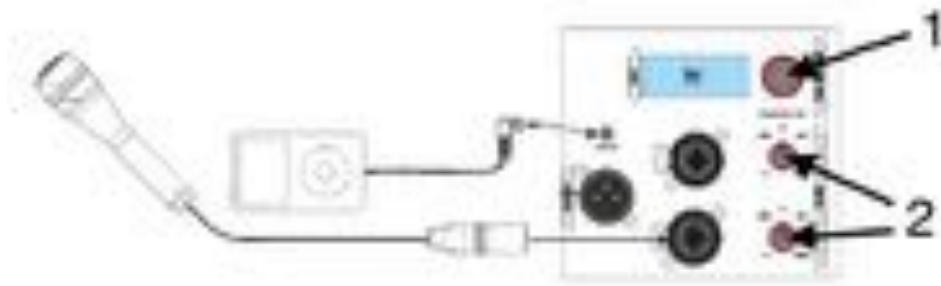

- 1) Audioquelle (iPod, Laptop, Mikrofon etc.) über XLR/AUX-Kabel mit dem Aktiv Lautsprecher verbinden.
- 2) Die Eingangregler (2) auf das Minimum drehen.
- 3) Aktiv Lautsprecher am Strom anschliessen und einschalten.
- 4) Masterregler (1) maximal auf 0 dB einstellen (zu Beginn besser ca. -40dB).
- 5) Die Eingangregler (2) nicht über 0 drehen. Nur bei angeschlossenem Mikrofon darf 0 und aufwärts verwendet werden.
- 6) Lautstärke fortan mit Masterregler (1) einstellen.
- 7) Beim Um-/Ausstecken der Kabel immer zuerst die Anlage ausschalten.
- 8) Um XLR-Kabel auszustecken, unbedingt PUSH Knopf bei der Buchse drücken
- 9) Beim Drücken des Masterregler (1) erscheint das Menü. Das Menü kann über „Exit“ wieder verlassen werden – um die Lautstärke zu regeln muss das Menü verlassen werden.

## Tipps & Tricks.

- Im Menü (drücken des Masterreglers (1)) kann bei „Mode“ zwischen Music/Live/Speech/Club gewählt werden, um ein optimales Klangbild für den entsprechenden Einsatz zu erhalten
- Mit einem Tonstativ (optional) kann der Aktiv Lautsprecher erhöht werden, dies verbessert die Beschallung
- einige wenige moderne Smartphones haben keine normale Kopfhörer-Buchsen (Mini-Jack) mehr (z.B. iPhone 7) und können nur mit Spezialadapter angeschlossen werden (nicht bei uns erhältlich)

## optionales Zubehör

- Kabelmikrofon 15 CHF/Woche
- Tonstativ 10 CHF/Woche

## Checkliste für korrekte Rückgabe

- Maschine und Kabel ggf. mit leicht feuchtem Lappen (nicht zu nass!) reinigen
- alle Kabel sammeln und korrekt zusammenrollen
- im mitgegebenen Behälter (Tasche/Kiste) zurückbringen



## Produktspezifikationen

- |                       |           |                          |          |
|-----------------------|-----------|--------------------------|----------|
| • Mietpreis           | 170 CHF   | • Durchschnitts-Leistung | 2x250 W  |
| • Occasions-Kaufpreis | 930 CHF   | • Peak-Leistung          | 2x1000 W |
| • Gewicht             | 2x15.6 kg |                          |          |

## Features

- simple Handhabung
- externe Geräte (wie iPod/Smartphones, Laptops usw.) über mit Mini-Jack-Anschluss anschliessbar (Kabel inkl.)
- ideal für Hintergrundbeschallungen, Ansagen und kleinere Parties
- Überzüge für Transport inklusive
- Tonstative im Set inklusive (siehe separate Gebrauchsanweisung)

## Warnhinweise

- Anschluss eigener Geräte auf eigene Verantwortung
- XLR-Kabel nicht gewaltsam entfernen, dabei unbedingt PUSH-Knopf drücken
- Stative sicher platzieren (Stolpergefahr!)
- Kabel NICHT gewaltsam entfernen oder anstecken
- Boxengitter NIE belasten – kann sich verbiegen
- Lärmvorschriften und Schallschutzverordnung der Behörden beachten
- Nicht zu laut betreiben. Für Übersteuerungsschäden haftet der Mieter
- Allgemeine Warnhinweise beachten: [www.lichtmeister.ch/warnhinweise](http://www.lichtmeister.ch/warnhinweise)



## Bedienungsanleitung

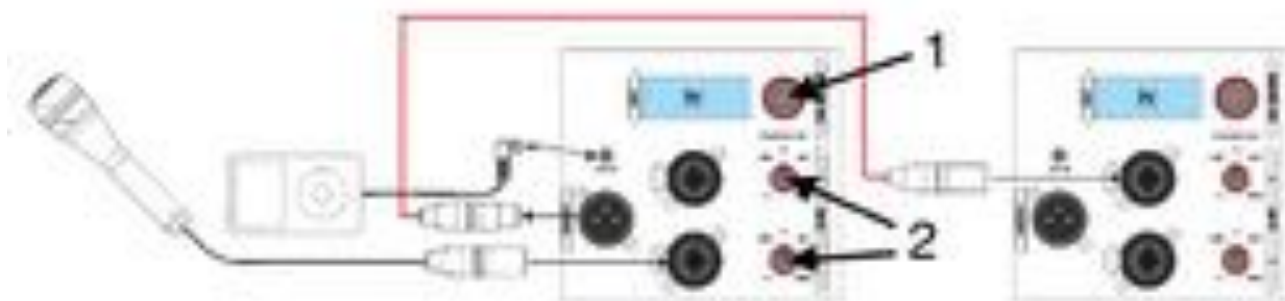

- 1) Die Eingangregler (2) des ersten Lautsprechers auf das Minimum drehen.
- 2) Audioquelle (iPod, Laptop, Mikrofon etc.) über XLR/AUX Kabel mit dem ersten Aktiv Lautsprecher verbinden.
- 3) XLR-Kabel (inkl.) wie das rote Kabel im Schema oben beim ersten Lautsprecher bei OUTPUT einstecken. Am anderen Ende beim zweiten Lautsprecher einstecken.
- 4) Die Eingangregler (2) des zweiten Lautsprecher auf 0 stellen.
- 5) Beide Aktiv Lautsprecher am Strom anschliessen und einschalten.
- 6) Beide Masterregler (1) maximal auf 0 dB einstellen (zu Beginn besser ca. -40dB).
- 7) Die Eingangregler (2) des ersten Lautsprechers vorsichtig auf 0 drehen. Nur für das Mikrofon darf 0-aufwärt verwendet werden.
- 8) Lautstärke fortan mit Masterregler (1) einstellen.
- 9) Beim Um-/Ausstecken der Kabel immer zuerst die Anlage ausschalten.
- 10) Um XLR-Kabel auszustecken, unbedingt PUSH Knopf bei der Buchse drücken.
- 11) Beim Drücken des Masterregler (1) erscheint das Menü. Das Menü kann über „Exit“ wieder verlassen werden – um die Lautstärke zu regeln muss das Menü verlassen werden.

## Tipps & Tricks

- Im Menu (drücken des Masterreglers (1)) kann bei "Mode" zwischen Music/Live/Speech/Club gewählt werden, um ein optimales Klangbild für den entsprechenden Einsatz zu erhalten.
- Mit dem Tonstativ kann der Aktiv Lautsprecher erhöht werden, dies verbessert die Beschallung.
- einige wenige moderne Smartphones haben keine normale Kopfhörer-Buchse (Mini-Jack) mehr (z.B. iPhone 7) und können nur mit Spezialadapter angeschlossen werden (nicht bei uns erhältlich)

## optionales Zubehör

- Kabelmikrofon 15 CHF/Woche

## Checkliste für korrekte Rückgabe

- Maschine und Kabel ggf. mit leicht feuchtem Lappen (nicht zu nass!) reinigen
- alle Kabel sammeln und korrekt zusammenrollen
- im mitgegebenen Behälter (Tasche/Kiste) zurückbringen



## Produktspezifikationen

- |                       |         |                          |        |
|-----------------------|---------|--------------------------|--------|
| • Mietpreis           | 195 CHF | • Durchschnitts-Leistung | 500 W  |
| • Occasions-Kaufpreis | 985 CHF | • Peak-Leistung          | 2000 W |
| • Gewicht             | 50 kg   |                          |        |

## Features

- Inklusive Roller, Überzüge und 2 Tonstativen in einer Tasche
- simple Installation
- ideal für Partys und Hochzeiten mit ca. 80 bis 100 Personen
- externe Geräte (Mixer, Smartphones mit Mini-Jack Buchse, Laptop etc.) **direkt** anschliessbar (Kabel inkl.)
- Tonstative im Set inklusive (siehe separate Gebrauchsanweisung)

## Warnhinweise

- Kabel NICHT gewaltsam entfernen oder anstecken
- Boxengitter NIE belasten – kann sich verbiegen
- Stative sicher platzieren (Stolpergefahr!)
- Lärmvorschriften und Schallschutzverordnung der Behörden beachten
- Nicht zu laut betreiben. Für Übersteuerungsschäden haftet der Mieter! Wenn rotes LED (LIMIT oder PROTECT) aufleuchtet, Lautstärke sofort reduzieren!
- Anschluss eigener Geräte auf eigene Verantwortung
- Allgemeine Warnhinweise beachten: [www.lichtmeister.ch/warnhinweise](http://www.lichtmeister.ch/warnhinweise)



## Bedienungsanleitung



- 1 POWER-Schalter
- 2 Strom-Anschluss
- 3 SUB LEVEL (Regler für Bass)
- 4 MAIN LEVEL (Hauptregler)
- 5 XLR-Eingang (für Audioquelle)
- 6 CINCH-Input (für Audioquelle)
- 7 SAT POWER OUT (Ausgang für Hochtöner)
- 8 LINE DIRECT OUT (Ausgang für weitere Anlage)

- 9 XLR-Kabel für Audioquelle
- 10 Gerätekabel für Strom
- 11 Speakon-Kabel (Boxenkabel)

- 1) Tonstative sicher und standhaft platzieren (Stolpergefahr!), siehe auch Anleitung „Tonstativ“
- 2) Die beiden Hochtöner auf Tonstative setzen und den Subwoofer dazwischen auf dem Boden platzieren
- 3) Hochtöner durch Speakon-Kabel (inkl., 11) an Subwoofer über SAT POWER OUT (7) anschliessen
  - a) Speakonkabel richtig anschliessen: Kabel in Kabelbuchse einführen und bis an den Anschlag ganz nach rechts drehen
  - b) Speakonkabel richtig entfernen: zuerst silbrigen Riegel nach hinten ziehen und erst dann Kabel mit Drehung nach links abnehmen
- 4) Subwoofer an den Strom anschliessen (2) mit Gerätekabel (inkl., 10)
- 5) Audioquelle (iPod, Laptop etc.; nicht inkl.) bei LINE INPUT einstecken, entweder mit XLR-Kabel (inkl., 5) oder mit CINCH-Kabel (6)
- 6) Regler SUB LEVEL (3) und MAIN LEVEL (4) auf ein Minimum einstellen (nach links) und PA-Anlage mit POWER-Schalter (1) anschalten
- 7) Musik auf Audioquelle (iPod, Laptop etc.) abspielen lassen (Lautstärke hier auf Maximum stellen!) und SUB/MAIN-LEVEL-Drehschalter langsam und gleichmässig aufdrehen (nach rechts)
- 8) **ACHTUNG:** Leuchtet rotes Lämpchen, dann wird die PA-Anlage übersteuert! Sofort Lautstärke reduzieren!

## Tipps & Tricks

### Allgemein

- Redner mit Mikrofon muss hinter den Boxen sein um Rückkopplung zu vermeiden
- Subwoofer unter und Hochtöner neben DJ-Pult aufstellen
- Hochtöner in der Nähe des Subwoofers aufstellen
- einige wenige moderne Smartphones haben keine normale Kopfhörer-Buchse (Mini-Jack) mehr (z.B. iPhone 7) und können nur mit Spezialadapter angeschlossen werden (nicht bei uns erhältlich)

### **optionales Zubehör**

- Überzüge Tonstativ 20 CHF/Woche
- Mixer + Mikrofon 45 CHF/Woche

### **Checkliste für korrekte Rückgabe**

- PA-Anlage und Kabel ggf. mit leicht feuchtem Lappen (Achtung: nicht zu nass!) reinigen
- Überprüfen, ob an Tonstativen alle Gummifüsse und Schrauben vorhanden sind
- Subwoofer und Hochtöner in Überzüge einpacken
- Subwoofer richtig auf Rollen stellen und Hochtöner seitlich (Achtung: NICHT mit Gitter nach unten!) auf Subwoofer legen
- Kabel im mitgegebenen Behälter (Kiste) aufgerollt und sauber zurückbringen

# Double PA Set



## Produktspezifikationen

- |                       |          |                          |          |
|-----------------------|----------|--------------------------|----------|
| • Mietpreis           | 390 CHF  | • Durchschnitts-Leistung | 2x500 W  |
| • Occasions-Kaufpreis | 1970 CHF | • Peak-Leistung          | 2x2000 W |
| • Gewicht             | 100 kg   |                          |          |

## Features

- Tonstative im Set inklusive (siehe separate Gebrauchsanweisung)
- Inklusive Rollern, Überzügen
- simple Installation
- Party-Beschallung für ca. 200 Personen
- externe Geräte (Mixer, Smartphones, Laptop etc. mit Mini-Jack-Anschluss) direkt anschliessbar (Kabel inkl.)
- ideal für Partys und Hochzeiten

## Warnhinweise

- Kabel NICHT gewaltsam entfernen oder anstecken
- Boxengitter NIE belasten – kann sich verbiegen
- Stative sicher platzieren (Stolpergefahr!)
- Lärmvorschriften und Schallschutzverordnung der Behörden beachten
- Nicht zu laut betreiben. Für Übersteuerungsschäden haftet der Mieter! Wenn rotes LED (LIMIT oder PROTECT) aufleuchtet, Lautstärke sofort reduzieren!
- Anschluss eigener Geräte auf eigene Verantwortung
- Allgemeine Warnhinweise beachten: [www.lichtmeister.ch/warnhinweise](http://www.lichtmeister.ch/warnhinweise)





## Bedienungsanleitung



- 1 POWER-Schalter
- 2 Strom-Anschluss
- 3 SUB LEVEL (Regler für Bass)
- 4 MAIN LEVEL (Hauptregler)
- 5 XLR-Eingang (für Audioquelle)
- 6 CINCH-Input (für Audioquelle)
- 7 SAT POWER OUT (Ausgang für Hochtöner)
- 8 LINE DIRECT OUT (Ausgang für weitere Anlage)

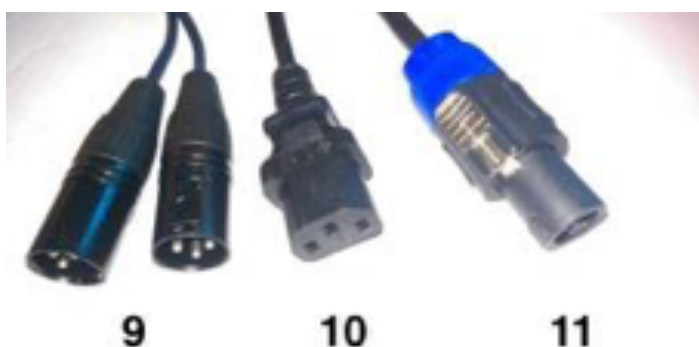

- 9 XLR-Kabel für Audioquelle
- 10 Gerätekabel für Strom
- 11 Speakon-Kabel (Boxenkabel)

- 1) Erste PA aufbauen: Tonstative sicher und standhaft platzieren (Stolpergefahr!), siehe Anleitung „Tonstativ“
- 2) Die Hochtöner auf Tonstative setzen und den Subwoofer jeweils dazwischen auf dem Boden platzieren
- 3) Hochtöner durch Speakon-Kabel (inkl., 11) an Subwoofer über SAT POWER OUT (7) anschliessen
  - a) Speakonkabel richtig anschliessen: Kabel in Kabelbuchse einführen und bis an den Anschlag im Uhrzeigersinn drehen
  - b) Speakonkabel richtig entfernen: silbrigen Riegel nach hinten ziehen und Kabel im Gegenuhrzeigersinn drehen
- 4) Subwoofer an den Strom anschliessen (2) mit Gerätekabel (inkl., 10)
- 5) zweite PA-Anlage analog wie die erste aufbauen (Schritte 1–4); dann zwei XLR-Kabel (inkl., 9) beim Ausgang der ersten Anlage (8) einstecken und mit der zweiten Anlage (5) verbinden (LEFT-LEFT und RIGHT-RIGHT)
- 6) Audioquelle (iPod, Laptop etc., nicht inkl.) bei LINE INPUT am ersten Subwoofer einstecken - entweder mit XLR-Kabel (inkl., 5) oder mit CINCH-Kabel (6)
- 7) Regler SUB LEVEL (3) und MAIN LEVEL (4) auf beiden Subwoofern (!) auf ein Minimum reduzieren (nach links) und beide PA-Anlagen mit POWER-Schalter (1) anschalten
- 8) Musik auf Audioquelle abspielen lassen (Lautstärke hier auf Maximum stellen!) und SUB/MAIN-LEVEL-Drehschalter der ersten Anlage langsam aufdrehen (nach rechts). Danach den zweiten SUB/MAINLEVEL-Drehschalter langsam aufdrehen.
- 9) **ACHTUNG:** Leuchtet rotes Lämpchen (LIMIT) auf, sofort Lautstärke reduzieren!

## Tipps & Tricks

### Allgemein

- um beim Gebrauch von Mikrofonen eine Rückkopplung zu vermeiden, sollte sich der Redner hinter den Lautsprechern stehen
- Subwoofer unter/vor und Hochtöner neben DJ-Pult aufstellen
- MAIN-Lautstärke am Subwoofer (4) etwas zu laut einstellen um kleine Lautstärkenveränderungen über das Abspielgerät regeln zu können.
- einige wenige moderne Smartphones haben keine normale Kopfhörer-Buchsen (Mini-Jack) mehr (z.B. iPhone 7) und können nur mit Spezialadapter angeschlossen werden (nicht bei uns erhältlich)

### Hochtöner

- um geneigte Position zu erhalten, auf Tonstativ stellen, leicht anheben, kippen und wieder herunterlassen
- möglichst über Kopfhöhe positionieren
- Hochtöner in der Nähe des Subwoofers aufstellen

## Problembehebung

- 1) Hochtöner geht nicht? - Sicherstellen dass das Speakonkabel (11) bei der Boxe und dem Subwoofer ganz an den Anschlag gedreht wurde (Uhrzeigersinn)

## optionales Zubehör

- Überzüge Tonstativ 20 CHF/Woche
- Mixer + Mikrofon 45 CHF/Woche

## Checkliste für korrekte Rückgabe

- PA-Anlage und Kabel ggf. mit leicht feuchtem Lappen (nicht zu nass!) reinigen
- Überprüfen, ob an Stativ alle Gummifüsse und Schrauben vorhanden sind
- Subwoofer und Hochtöner in Überzüge einpacken
- Subwoofer richtig auf Rollen stellen und Hochtöner seitlich (Achtung: NICHT mit Gitter nach unten!) auf Subwoofer legen
- Kabel im mitgegebenen Behälter (Kiste) aufgerollt und sauber zurückbringen



## Produktspezifikationen

- |                       |        |            |        |
|-----------------------|--------|------------|--------|
| • Mietpreis           | 30 CHF | • Leistung | 3 Watt |
| • Occasions-Kaufpreis | 90 CHF | • Gewicht  | 1.2 kg |

## Features

- ideal für das einfache Mischen von Übergängen
- einfache und gezielte Musiksteuerung möglich
- 2 externe Geräte (wie iPod/MP3 Laptops usw.) über mit Mini-Jack-Anschluss anschliessbar (Kabel inkl.)
- Mikrofon (optional) anschliessbar
- ideal als Ergänzung zur PA-Anlage und zum Mini Set
- Phono-Funktion für Plattenspieler nur auf Anfrage!

## Warnhinweise

- DJ-Mixer vor Hitze, Feuchtigkeit und Staub schützen
- Mikrofonregler nur sehr tief einstellen (Rückkopplung!)
- Anschluss eigener Geräte auf eigene Verantwortung
- Lärmvorschriften und Schallschutzverordnung der Behörden beachten
- Wenn die roten Balken aufleuchten, Lautstärke sofort reduzieren!
- Allgemeine Warnhinweise beachten: [www.lichtmeister.ch/warnhinweise](http://www.lichtmeister.ch/warnhinweise)



## Übersicht

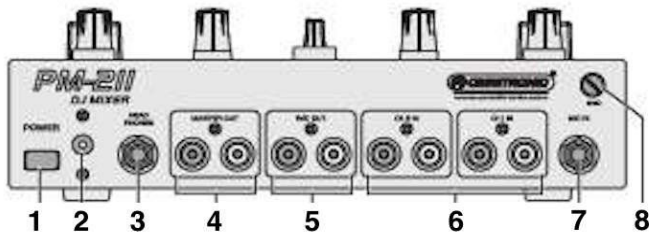

- 1 POWER-Schalter
- 2 Netzanschluss
- 3 Kopfhörerausgang (optional)
- 4 Masterausgang
- 5 Aufnahmeausgang
- 6 Line/Phono-Eingangsbuchsen
- 7 Mikrofoneingang
- 8 Erdung für angeschlossene Plattenspieler (CH 1/2 IN)

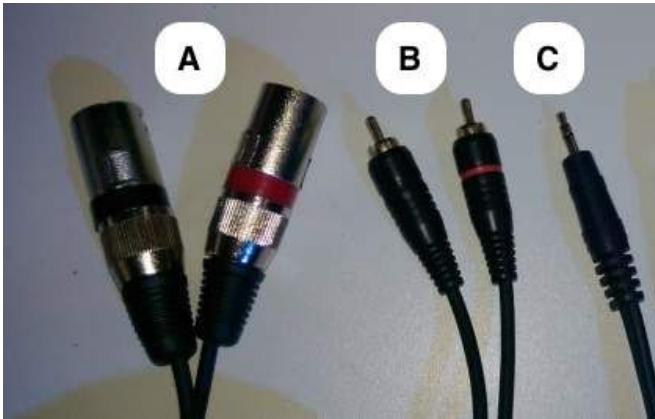

- A XLR
- B Cinch
- C AUX (3,5mm-Klinke)

## Anschliessen

- 1) Anhand XLR-/Cinch-Kabel (A/B) die Musikanlage verbinden. Cinch (B) am DJ-Mixer beim Masterausgang (4) anschliessen
- 2) Cinch-/AUX-Kabel (B/C) mit Audioquelle (z.B. iPod, MP3-Player, Laptop, etc.) verbinden (2 Kabel inkl.). Cinch (B) am DJ Mixer bei den Line/Phono-Eingangsbuchsen (6) anschliessen
- 3) Kabelmikrofon (optional) am Mikrofoneingang (7) anschliessen, ggf. XLR-Klinke Adapter (inkl.) verwenden
- 4) DJ-Mixer mit mitgegebenen Adapter an Stromnetz anschliessen
- 5) POWER-Schalter (1) drücken um DJ-Mixer anzuschalten

# Bedienungsanleitung

## Bereiche

➔ Kopfhörer   ➔ Mikrophon   ➔ Abspielgerät CH 1   ➔ Abspielgerät CH 2

- 1 Phonoknopf (falls vorhanden)
- 2 Lautstärkereglern für Masterausgang
- 3 GAIN-Regler
- 4 Kanalfader
- 5 Crossfader
- 6 Talkover
- 7 Klangregler Mikrophon
- 8 Lautstärkereglern für Mikrophon
- 9 Lautstärkereglern für Kopfhörer

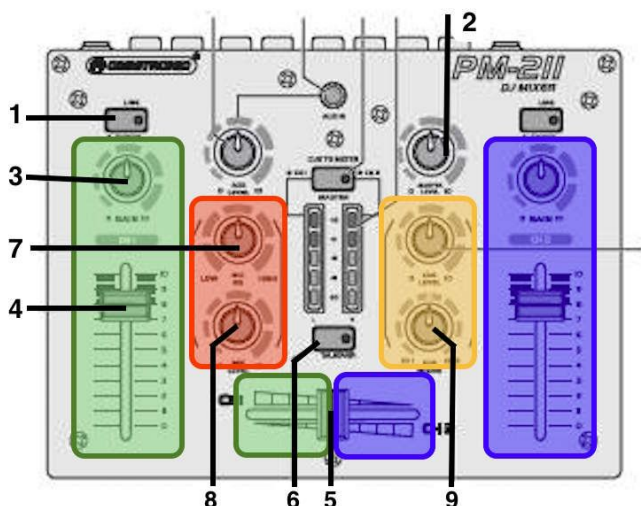

- 1) DJ-Mixer anschliessen und verkabeln (siehe bei "Anschliessen")
- 2) Bei den Audio-Abspielgeräten die Lautstärke auf das jeweilige Maximum stellen
- 3) Am DJ-Mixer mit dem Masterregler (2) die Gesamtlautstärke bestimmen
- 4) mit dem GAIN-Regler (3) wird jeweils die Eingangsverstärkung für die Abspielgeräte bestimmt, währenddessen regelt der Kanalfader (4) die jeweilige Lautstärke
- 5) mit dem Crossfader (5) kann zwischen beiden Abspielgeräten gewechselt werden
- 6) Mikrophon (optional) anschliessen und einschalten: (Rückkopplung vermeiden – siehe Anleitung „Shure Mikrophon“). Sehr vorsichtig sein mit Lautstärke (8) da sehr sensibel - auf der Minimumlautstärke beginnen und ganz langsam lauter drehen!
- 7) den Klangregler (7) auf 0 (Mitte) stellen und dann live anpassen (low: mehr Tiefe, high: mehr Höhen)
- 8) Für eine Durchsage mit dem Mikrophon kann der Talkover-Knopf (6) gedrückt werden, damit wird die Musik leiser und in den Hintergrund versetzt
- 9) Kopfhörer (nicht inkl.) anschliessen und einschalten: mit dem Lautstärkereglern (9) wird die Lautstärke des Kopfhörerausgangs festgelegt

## Tipps & Tricks

- XLR-Verlängerungskabel mitnehmen um Flexibilität des DJ-Mixer-Standortes zu vergrössern (2 Stück zum Verlängern benötigt)
- einige wenige moderne Smartphones haben keine normale Kopfhörer-Buchse (Mini-Jack) mehr (z.B. iPhone 7) und können nur mit Spezialadapter angeschlossen werden (nicht bei uns erhältlich)

## Problembeseitigung

- 1) nichts geht? - überprüfen ob der DJ Mixer Strom hat. Talkover-Taste (6) sollte leuchten, wenn sie betätigt wird. Ansonsten POWER-Schalter (1) drücken und nochmal probieren.
- 2) Musik sehr leise:
  - a) Lautstärke auf dem Abspielgerät auf das Maximum
  - b) Lautstärkeregler für Masterausgang (2) auf ein Maximum
  - c) Kanalfader (4) und GAIN-Regler langsam lauter schieben/drehen

## optionales Zubehör

- Kabelmikrofon 15 CHF/Woche
- PA-Anlage 195 CHF/Woche
- XLR-Kabel gratis

## Checkliste für korrekte Rückgabe

- Gerät und Kabel ggf. mit leicht feuchtem Lappen (nicht zu nass!) reinigen
- alle Kabel sammeln und korrekt zusammenrollen
- im mitgegebenen Behälter (Tasche/Kiste) zurückbringen



## Produktspezifikationen

- Mietpreis 15 CHF
- Occasions-Kaufpreis 65 CHF
- Gewicht 0.3 kg

## Features

- ideal für Ansagen und Karaoke
- natürlicher und robuster Klang mit minimalen Zischlauten möglich
- XLR-Kabel inkl.
- ON/OFF-Schalter am Mikrofon

## Warnhinweise

- NICHT fallen lassen, Dellen am Mikrofonkorb werden verrechnet
- Mikrofonkorb NICHT abschrauben
- Allgemeine Warnhinweise beachten: [www.lichtmeister.ch/warnhinweise](http://www.lichtmeister.ch/warnhinweise)



## Bedienungsanleitung

- 1) Gerät an DJ-Mixer oder Box einstecken und dann anschalten (**Achtung:** Eingangslautstärke der Box/DJ-Mixer auf ein Minimum stellen und langsam die Lautstärke aufdrehen)
- 2) sehr nahe am Mund gebrauchen und mit trockenem Tuch reinigen
- 3) Gerät zuerst ausschalten und dann ausstecken

## Tipps & Tricks

- Für weitere Distanz zu den Lautsprechern oder dem DJ-Mixer können XLR-Kabel gratis ab Lager mitgenommen werden

## optionales Zubehör

- XLR-Kabel                      gratis
- Mikrofonstativ                10 CHF/Woche

## Problembhebung

- 1) Bei Rückkopplung (lautes Pfeiffen) muss der Lautstärkeregler für das Mikrofon leiser eingestellt werden. Danach die Lautstärke anhand der Boxenlautstärke aufdrehen. Notfalls mit dem Mikrofon hinter die Lautsprecher stehen oder sich weiter von ihnen entfernen.

## Checkliste für korrekte Rückgabe

- Gerät und Kabel ggf. mit leicht feuchtem Lappen (nicht zu nass!) reinigen.
- alle Kabel sammeln und korrekt zusammenrollen
- im mitgegebenen Behälter (Mikrofonetui und Kartonkiste) zurückbringen